

JAUNAIS  
**RENAULT AUSTRAL**  
**E-TECH FULL HYBRID**  
200 ZS



pieejams arī mild hybrid versijā



# jauns hibrīda SUV redzējums

Jaunais Renault Austral E-Tech full hybrid<sup>(1)</sup> maina spēles noteikumus: līdz pat 80 % elektriskas braukšanas pilsētā<sup>(2)</sup>, esprit Alpine versija, 4Control advanced sistēma<sup>(3)</sup> ar 4 riteņu stūrēšanu, 774 cm<sup>2</sup> openR ekrāni<sup>(3)</sup>, 210 cm<sup>2</sup> head-up ekrāns<sup>(3)</sup> un Google integrētie pakalpojumi<sup>(3)</sup>.



Jaunajā Renault Austral E-Tech full hybrid<sup>(1)</sup> jūs gaida inovatīva un aizraujoša braukšanas pieredze.

200 ZS E-Tech full hybrid dzinējs<sup>(3)</sup>

32 modernas vadītāja palīgsistēmas<sup>(3)</sup>

984 cm<sup>2</sup> openR displejs un head-up ekrāns<sup>(3)</sup>

4Control advanced tehnoloģija<sup>(3)</sup>

575 dm<sup>3</sup> bagāžnieka tilpums<sup>(3) (4)</sup>

esprit Alpine versijas pasaules debija

<sup>(1)</sup> E-Tech full hybrid versija pieejama no 2023. gada oktobra

<sup>(2)</sup> atkarībā no akumulatora uzlādes stāvokļa un braukšanas stila / Renault iekšējais avots / 2022.

<sup>(3)</sup> atkarībā no versijas vai dzinēja.

<sup>(4)</sup> saskaņā ar VDA protokolu

# **interaktīvā izvēlne**

**01. dizains**

**02. braukšanas prieks**

**03. braukšanas pieredze**

**04. multivide**

**05. interjers**

**06. uzlabotās vadītāja  
palīgsistēmas**

**07. individualizēšana**

## sportisks dizains

**Plati pleci un muskulots motora pārsegs veido intensīvi proporcionālu dizainu. Glancēti melnais\* jumts izceļ līniju eleganci. Kontrastējošie sānu aizsardzības elementi\* uzsver unikālo siluetu.**



**Aizsākoties no vēsturiskās Renault un Alpine dizaina komandu sadarbības, esprit Alpine versija apliecina savu dinamisko raksturu: melni 20 collu diski daytona ar dimanta griezumumu, ekskluzīva satīna krāsa pelēkā slānekļa tonī, satīna pelēks sporta panelis priekšpusē, satīna melni jumta reliņi, izteiksmīgas emblēmas.**



melni 20" vieglmetāla diski  
Daytona ar dimanta griezumumu



esprit Alpine emblēma

**Alpine elementi arī salonā: Alcantara®/ auduma polsterējumu papildina zilas šuves, galvas balstiem ir ekskluzīvi izšūti motīvi, bet alumīnija pedāļu bloks piešķir interjeram sportisku raksturu un enerģiju. Ar Nappa/Alcantara® pārklāts stūres rats ar trīs krāsu šuvēm, kas norāda uz Francijas nacionālajām krāsām.**

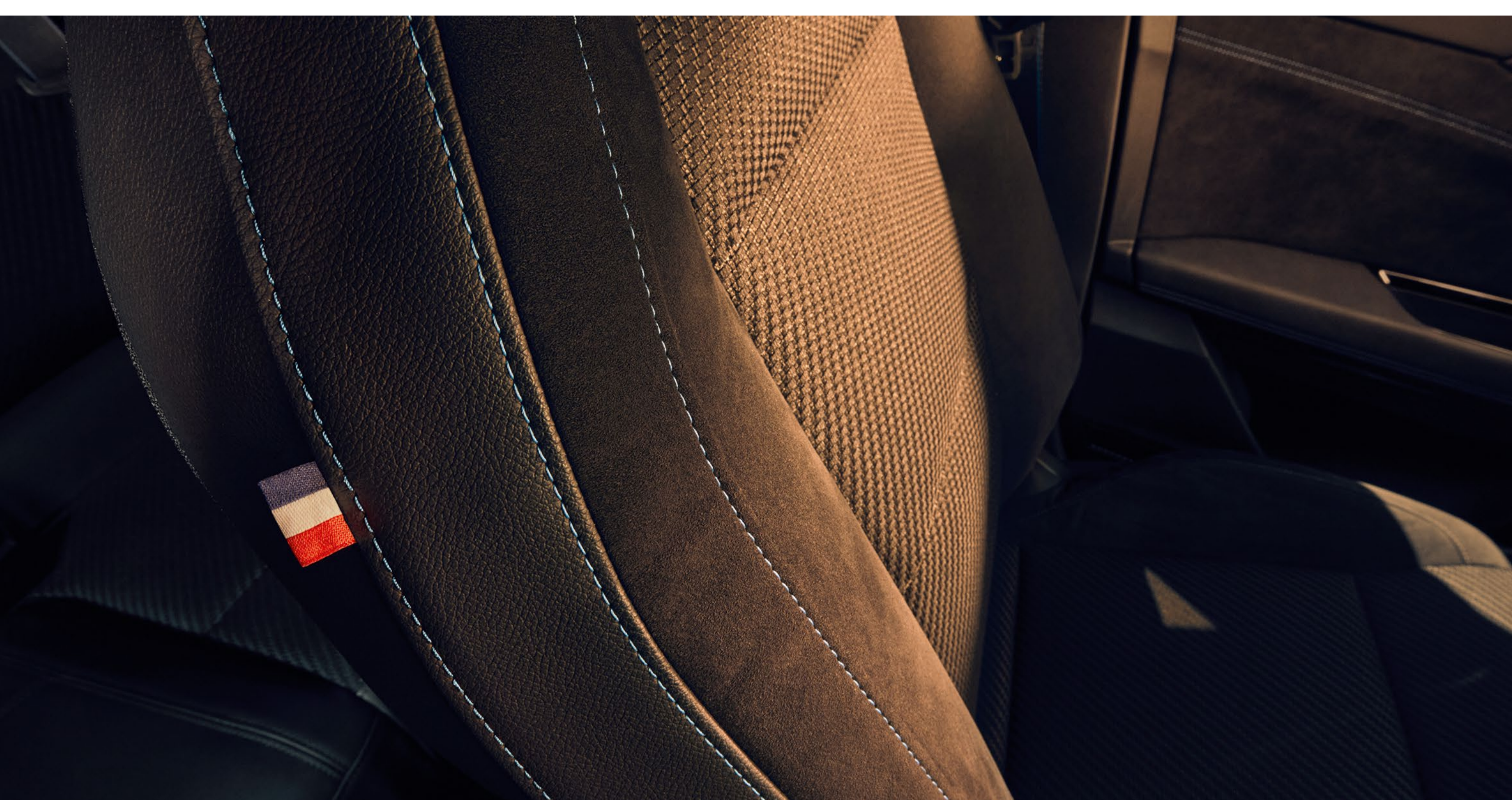

\* atkarībā no versijas.

## 02. braukšanas prieks

# labākais no hibrīda tehnoloģijām<sup>(1)</sup>

E-Tech  
**full hybrid**

līdz  
**80 %**  
elektriskas braukšanas  
pilsētā<sup>(2)</sup>

līdz  
**130 km/h**  
elektriskajā režīmā<sup>(2)</sup>

E-Tech  
**200 ZS**

**4,6 l/100 km**  
degvielas patēriņš<sup>(3)</sup>

**104 g/km**  
CO<sub>2</sub> emisijas<sup>(3)</sup>



**Atklājiet 100 % hibrīdu klāstu un tā trīs dzinējus: E-Tech full hybrid, kas ir viens no efektīvākajiem dzinējiem savā kategorijā<sup>(3)</sup>, mild hybrid advanced un mild hybrid.**

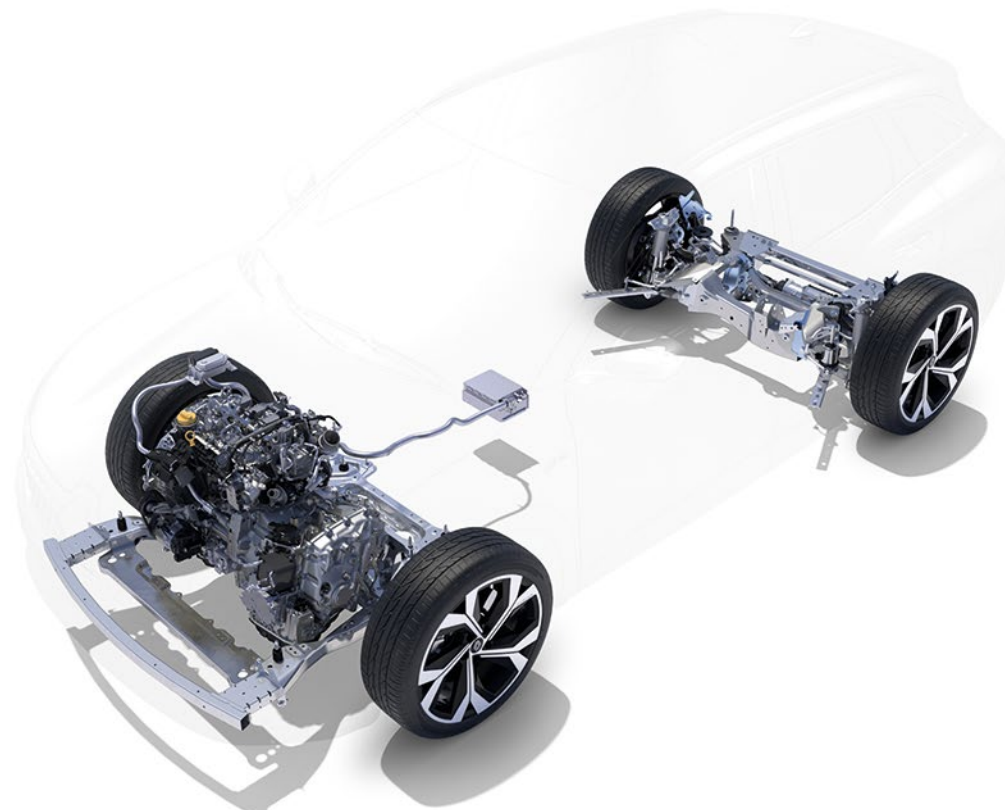
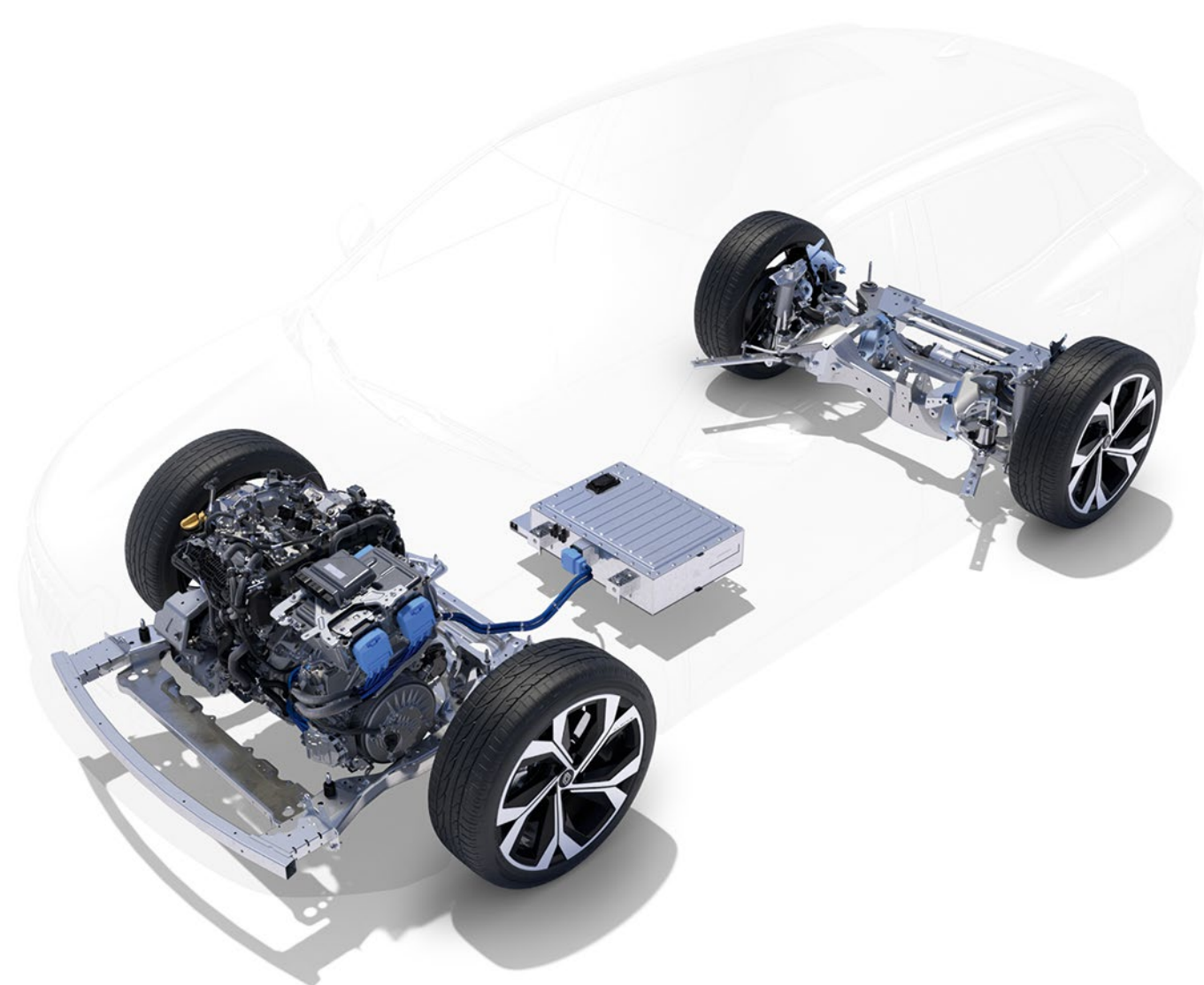

**Līdz pat 40 % degvielas ietaupījums<sup>(4)</sup> ar E-Tech full hybrid dzinēju<sup>(1)</sup>**

Pilsētā līdz pat 80 % braukšanas veiciet elektriskajā režīmā<sup>(2)</sup>. Akumulators uzlādējas ātruma samazināšanas un bremzēšanas laikā: nav nepieciešams pieslēgties elektrotīklam, lai to uzlādētu.

**mild hybrid**

Elektriskais motors atbalsta hibrīdsistēmu paātrinājuma fāzē, ne vien uzlabojot braukšanas pieredzi, bet arī palīdzot samazināt degvielas patēriņu.

	<b>E-Tech full hybrid<sup>1</sup> 200</b>	<b>mild hybrid 140 un 160</b>
<b>tehnoloģija</b>	1 akumulators, 400 V + 2 elektromotori + 1 iekšdedzes dzinējs	112 V akumulators + 1 iekšdedzes dzinējs
<b>degvielas ekonomija<sup>(2)(3)</sup></b>	līdz 40 %	līdz 8 %
<b>degvielas patēriņš<sup>(3)</sup></b>	no 4,6 l/100 km	no 6,1 l/100 km
<b>CO<sub>2</sub> emisijas<sup>3</sup></b>	no 104 g/km	no 138 g/km no 140 g/km (auto)
<b>enerģijas atgūšana bremzēšanas un ātruma samazināšanas laikā</b>	jā	jā
<b>enerģijas atgūšanas pārvaldība</b>	jā	nē
<b>iekšdedzes dzinēja atbalsts ar elektromotoru</b>	jā	jā
<b>braukšana pilsētā elektriskajā režīmā<sup>(4)</sup></b>	līdz 80 % laika <sup>1</sup>	nē

<sup>(1)</sup> E-Tech full hybrid versija pieejama no 2023. gada oktobra.

<sup>(2)</sup> atkarībā no akumulatora uzlādes un braukšanas stila / Renault iekšējais avots / 2022. gads

<sup>(3)</sup> homologētās vērtības atkarībā no versijas / saskaņā ar WLTP protokolu/avots: UTAC/ 2022. gada jūlijs.

<sup>(4)</sup> E-Tech pilnā hibrīda dzinējam salīdzinājumā ar vieglā hibrīda dzinēju saskaņā ar WLTP protokolu. Pilsēta / avots: WLTC WLTC (WLTC WLTC WLTC WLTC): UTAC un IDIADA/ 2022. gada septembris.

## 02. braukšanas prieks

# 4Control advanced\*

Jaunā 4Control advanced\* sistēma ar 4 riteņu stūrēšanu padara braukšanu precīzāku un drošāku.



10,1 metru apgriešanās aplis ir salīdzināms ar pilsētas mazauto apgriešanās apli.

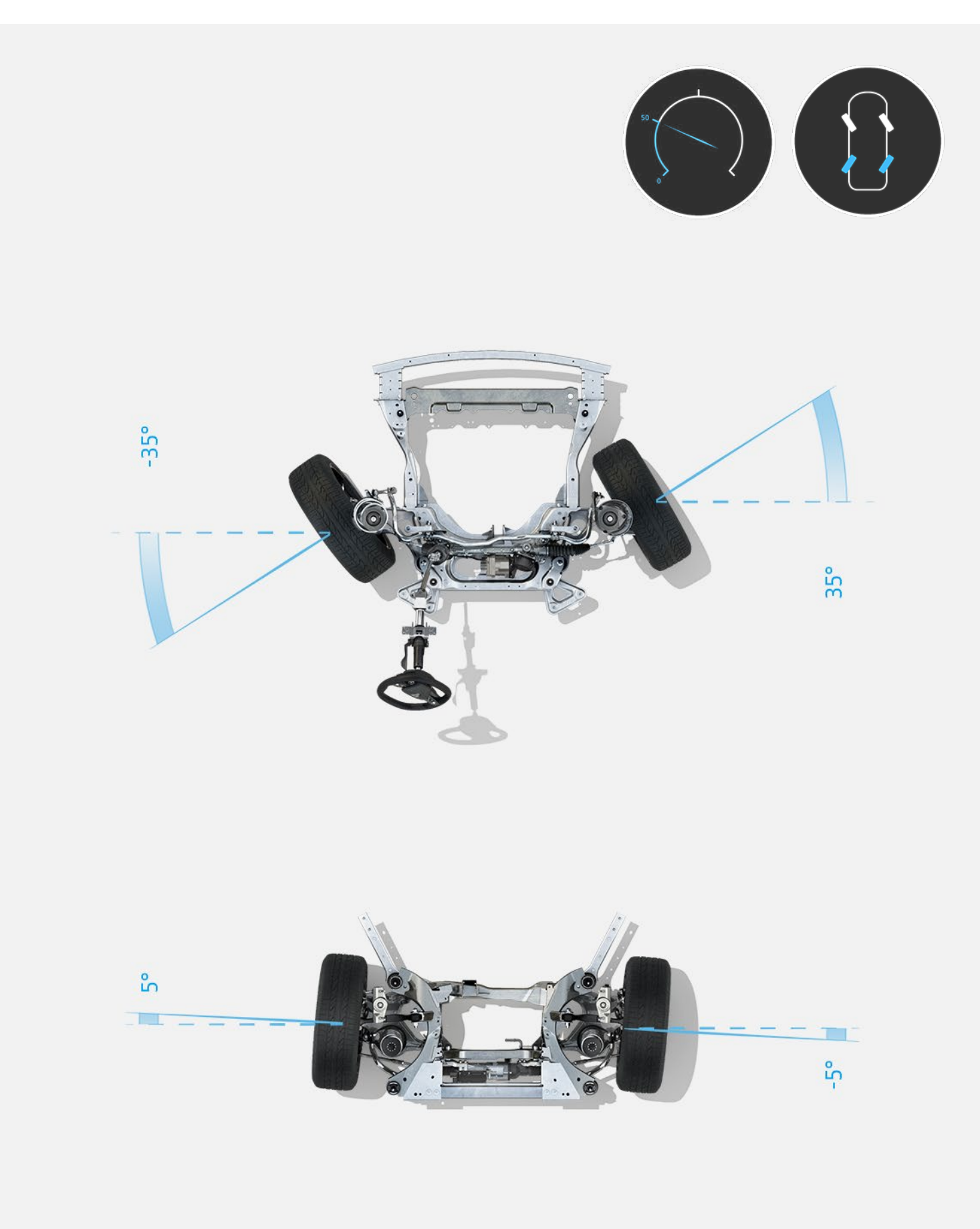

līdz 50 km/h aizmugurējie riteņi tiek stūrēti pretējā virzienā priekšējiem riteņi, samazinot pagriezienu rādītājus.

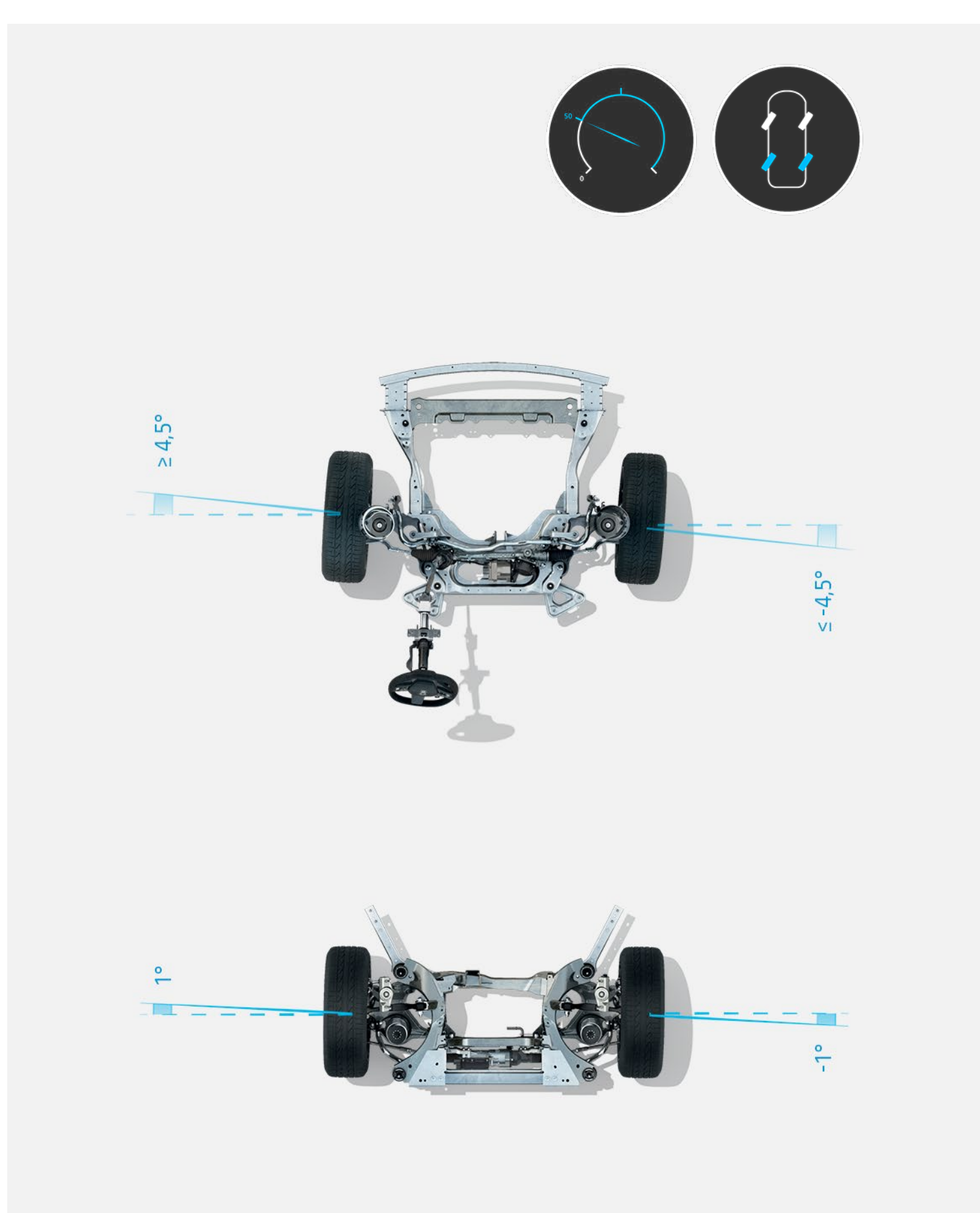

virs 50 km/h aizmugurējie riteņi tiek stūrēti tajā pašā virzienā, kurā priekšējie riteņi, lai uzlabotu saķeri un stabilitāti

\* atkarībā no versijas.

## borta tehnoloģijas

Lai atvieglotu braukšanu, vadības ierīces ir orientētas uz vadītāju, un svarīgākā informācija ir tieši vadītāja priekšā.



Nenovērsiet skatienu no ceļa: jaunais 210 cm<sup>2</sup>(2) displejs\* projicē svarīgāko informāciju uz priekšējā stikla.

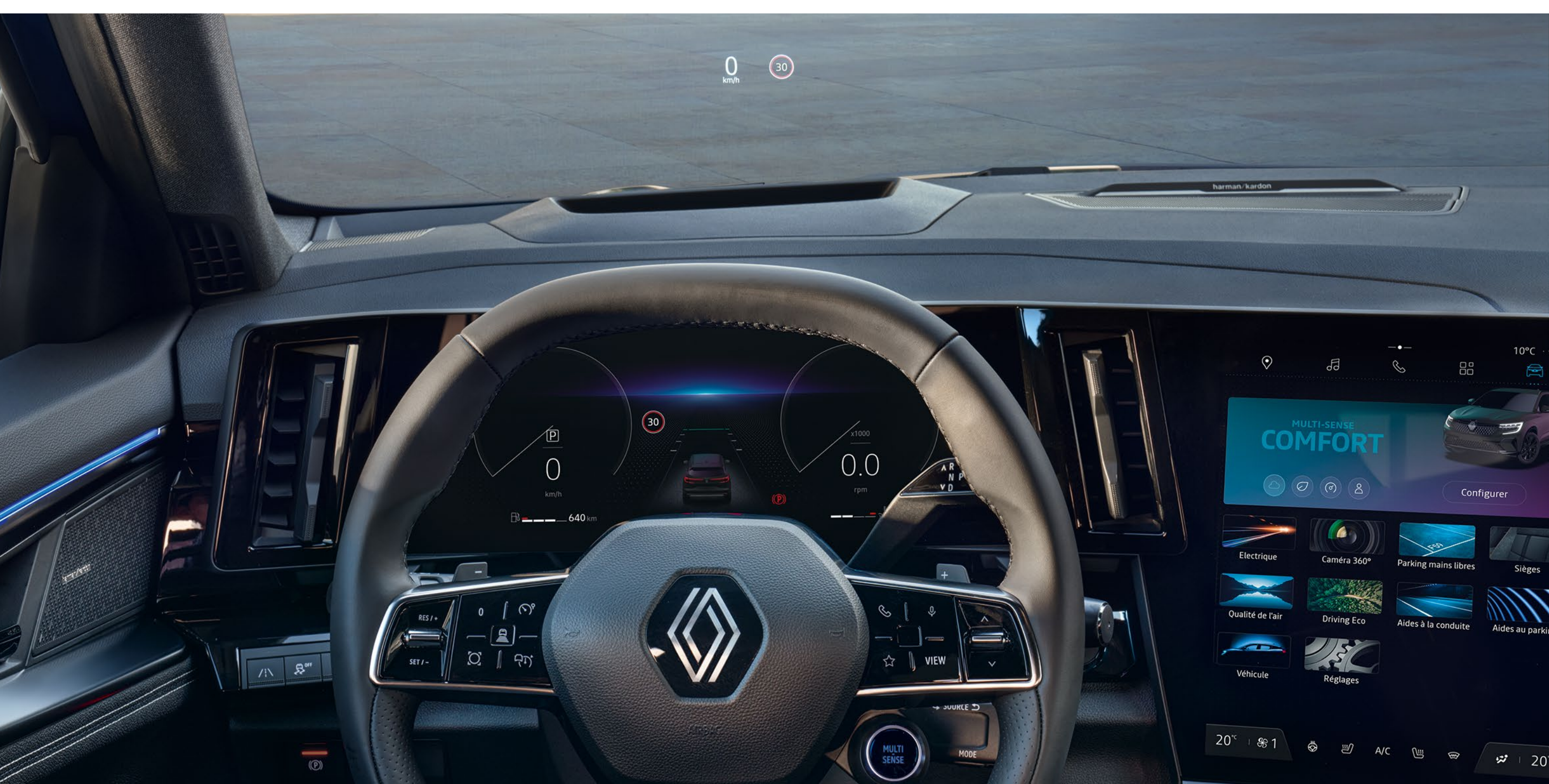

saņemiet informāciju par savu ātrumu, vadītāja palīgsistēmām un navigāciju tieši projekcijas ekrānā.

Dzinēja reakcija un skaņa, stūres pretestība, vides apgaismojums un vadītāja ekrāna konfigurācija. Izmantojot multi-sense, pielāgojiet savu automobili ar 4 braukšanas režīmiem\*.



sport režīms: intensīvs braukšanas prieks



eco režīms: optimizēts degvielas patēriņš

\* atkarībā no versijas vai dzinēja.

## Harman Kardon\* augstas precizitātes skaņa

Izbaudiet aizraujošu skaņas pieredzi ar jauno un ekskluzīvo Harman Kardon\* sistēmu, kas nodrošina 485 vatu jaudu ar 12 skaļruņiem, kas izvietoti visā salonā.



2 augstfrekvences skaļruņi paneļa sānos, 2 zemfrekvences skaļruņi priekšējo durvju paneļos un 2 aizmugurējo durvju paneļos, 2 telpiskās skaņas skaļruņi, 1 priekšējais centrālais skaļrunis, 2 augstfrekvences skaļruņi un 1 zemfrekvences skaļrunis bagāžas nodalījumā.

\* atkarībā no versijas



## 04. multivide

# openR link multivide sistēma ar integrētu Google

Multivides sistēma openR link un tās 774 cm<sup>2</sup>(1) intuitīvā tehnoloģija ietver labāko no My Renault un Google savienotajiem pakalpojumiem<sup>(1) (2)</sup>.



Amazon Music, EasyPark, Radioplayer u.c. Izmantojot Google Play<sup>(3)</sup>, ir pieejamas 35 ekskluzīva satura lietotnes.



### amazon music

Pārvaldiet mūziku un izklaidi, izmantojot Amazon Music, kas ir iekļauta Amazon Prime abonementā.

### easyPARK

Parking. Made easy.

Izmantojot EasyPark, var plānot un rezervēt miljoniem stāvvietu visā Eiropā. Ievadiet galamērķa adresi vai navigējiet, izmantojot karti.

### L'ÉQUIPE

Ar L'Équipe for Renault lietotni saņemiet visas jaunākās sporta ziņas savā automobilī.

### Sybel

Sybel ir unikāla platforma, kurā atradīsiet savus iecienītus podkāstus un atklāsi ekskluzīvus oriģināldarbus, audio grāmatas, jaunas dokumentālās filmas un daudz ko citu.

### R

Klausieties savām iecienītākās radiostacijas jebkurā laikā, jebkurā valstī, izmantojot Radioplayer.

### Vivaldi

Vivaldi ir efektīva, ātra un privātumu aizsargājoša tīmekļa pārlūkprogramma.

**“Hey Google” – runājiet ar asistentu, lai plānotu braucienu, mainītu braukšanas režīmu vai iestatītu temperatūru. Balss asistents<sup>(2)</sup> ir jūsu rīcībā.**



**Bloķēts ceļš, jauna vienvirziena iela, pagaidu apvedceļš... Google Maps navigācijas sistēma<sup>(2)</sup> nodrošina precīzu braukšanu pat tīkla traucējumu gadījumā.**



<sup>(1)</sup> atkarībā no versijas un valsts.

<sup>(2)</sup> My Renault, Google Maps un Google Assistant savienotie pakalpojumi tiek nodrošināti bez maksas 5 gadus no automobija piegādes dienas.

<sup>(3)</sup> no Google Play lejupielādētu lietotņu lietošana, izmantojot pieslēgumu.

## salona komforts un modularitāte

**Pateicoties lielākajai kāju telpai šajā segmentā, aizmugurē sēdošie pasažieri var baudīt augstu komforta līmeni. Aizmugurējais sēdekļis ir bīdāms par 16 cm, ļaujot pielāgot bagāžas nodalījuma ietilpību.**



**Izmantojiet iespējas, ko sniedz bagāžnieks ar tilpumu līdz 575 dm<sup>3(2)</sup> vai 1525 dm<sup>3(2)</sup>, nolokot sēdekļus.**



novietojiet kāju zem bagāžnieka sliekšņa, un, pateicoties elektriskajam pievadam, bagāžnieks automātiski atvēršies.

**Ergonomisks un bīdāms roku balsts ļauj ērti lietot lielo 12" openR displeju.**



roku balsts un viedtālruna indukcijas lādētājs

<sup>(1)</sup> atkarībā no versijas.

<sup>(2)</sup> saskaņā ar VDA protokolu.

## 06. uzlabotās vadītāja palīgsistēmas



# 32 modernas autovadītāja palīgsistēmas

**Jaunais Renault Austral E-Tech full hybrid <sup>(1)</sup> "Human first" programmas ietvaros piedāvā 32 progresīvas un novatoriskas autovadītāja palīgsistēmas.**

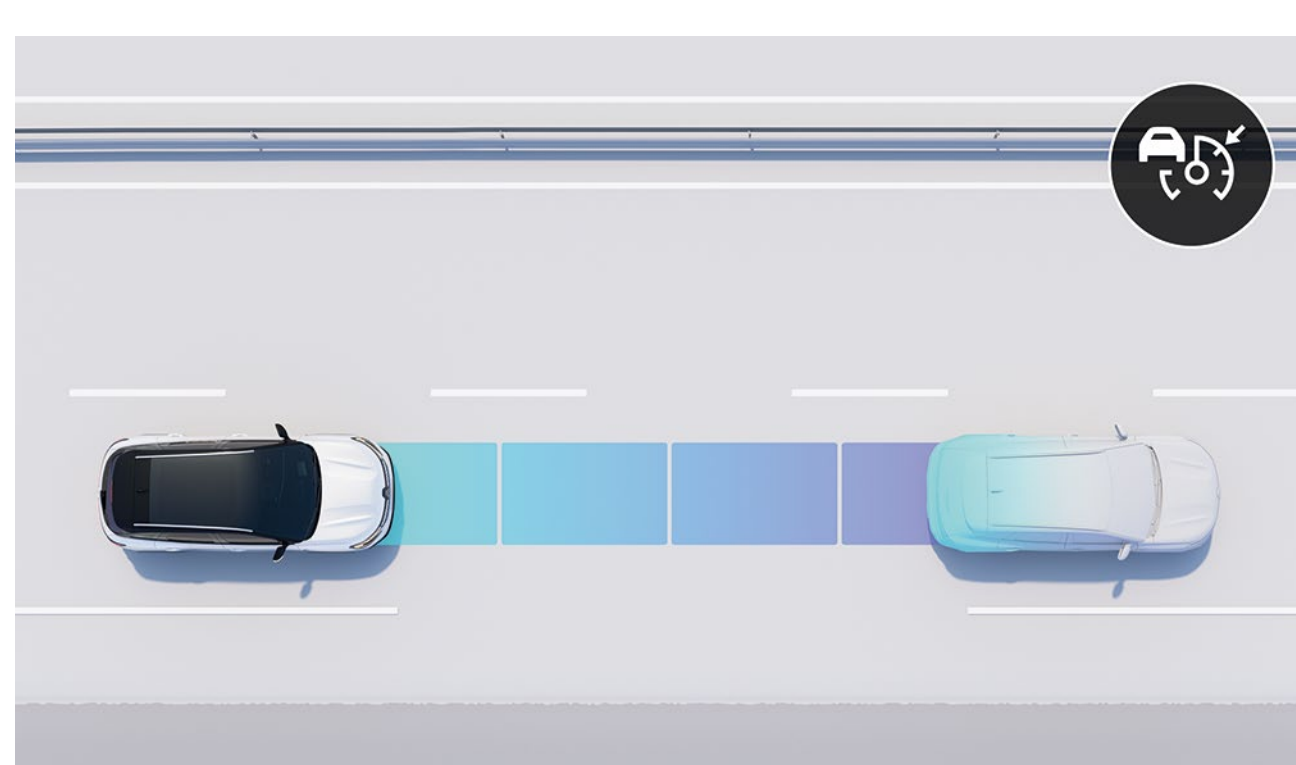

### viedā adaptīvā kruīza kontrole

Tā uztur drošu attālumu starp jums un priekšā braucošo transportlīdzekli, aktivizējot bremzes, ja attālums ir pārāk mazs, vai akceleratora pedāli, ja ceļš atkal ir brīvs. Tā analizē apkārtējo vidi, lai paredzoši kontrolētu jūsu ātrumu.



### Matrix Vision LED lukturi

Sistēma automātiski pielāgo gaismas kūļa formu atbilstoši satiksmei un laikapstākļiem, lai izvairītos no apžilbināšanas, un optimizē redzamību naktī.

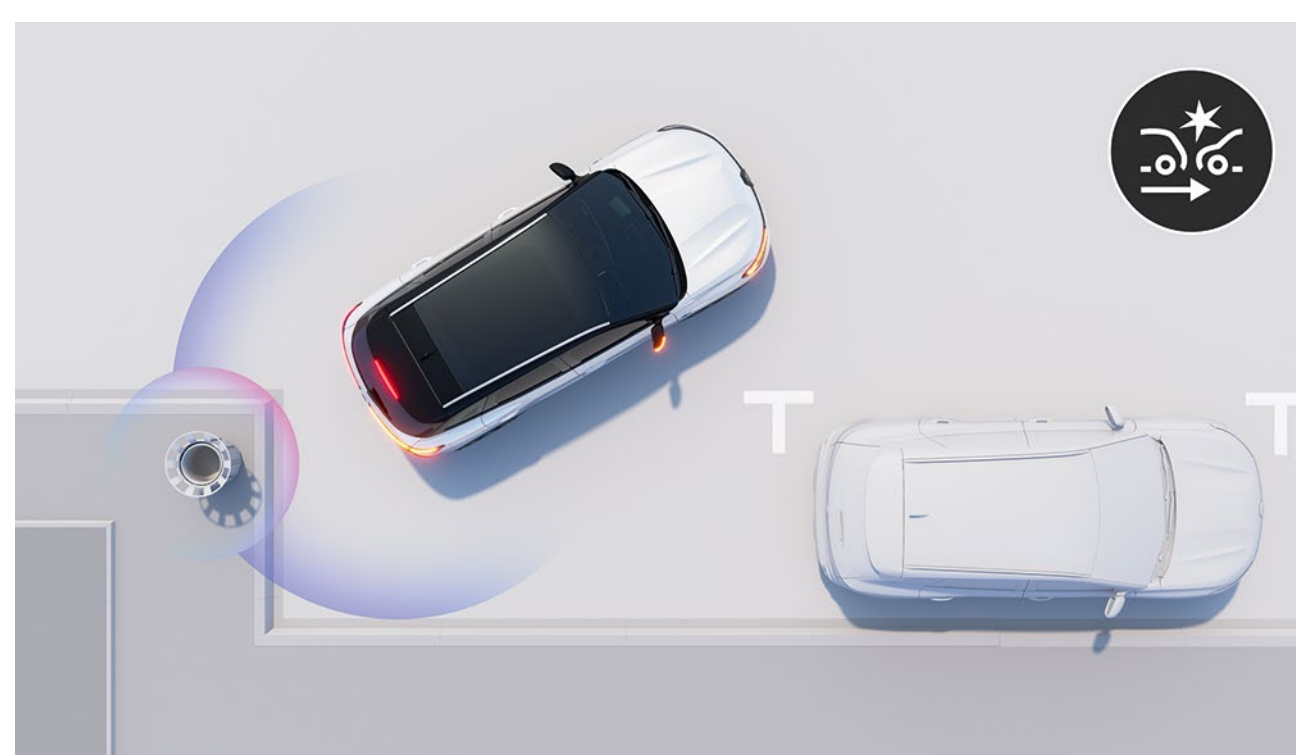

### avārijas bremzēšana, braucot atpakaļgaitā

Šī sistēma atpazīst šķēršļus automobiļa aizmugurē un automātiski aptur transportlīdzekli briesmu gadījumā.

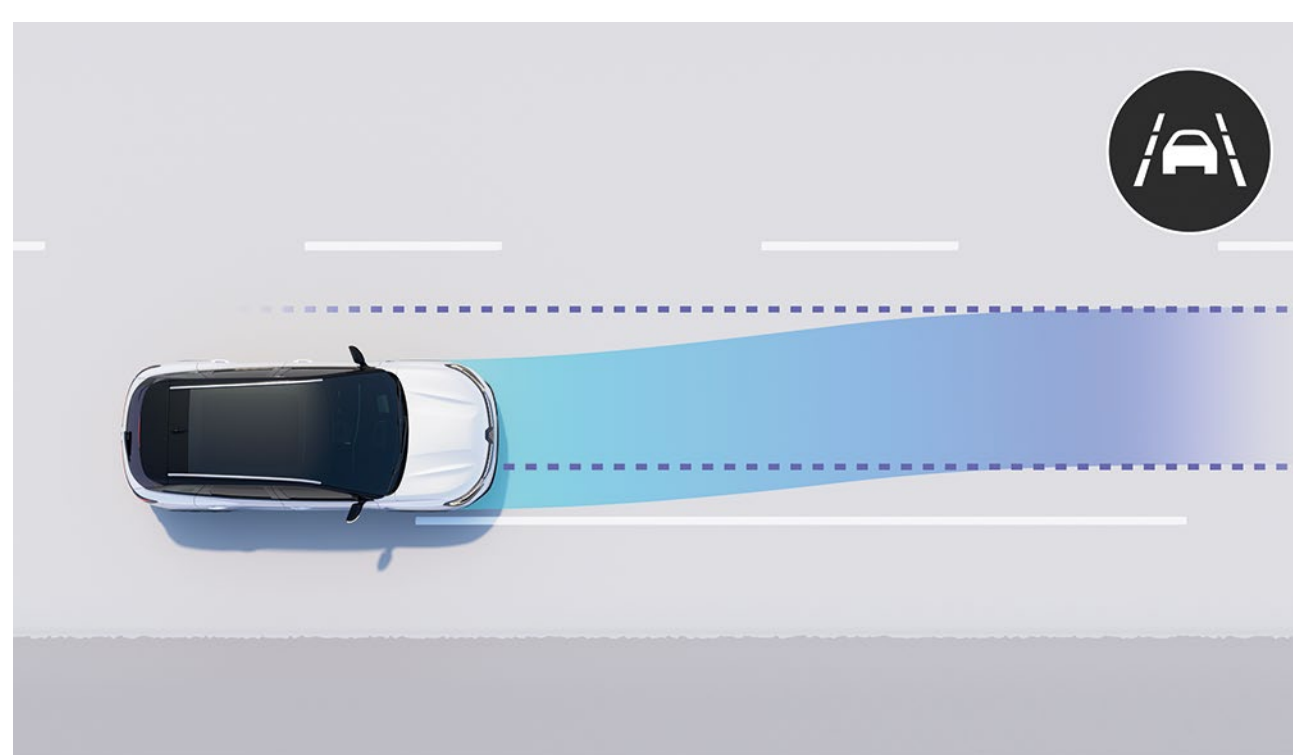

### joslas saglabāšanas palīgsistēma

Šī sistēma korigē stūresrata leņķi, atgriežot automobili tā kustības joslā, ja vien neesat ieslēguši pagriezienu rādītājus.



### 360° skata 3D kamera

4 kameras, kuru attēli atveido vidi ap automobili 360° leņķī, ļauj jums veikt manevrus bez piepūles.



### pasāžieru drošā izkāpšana

Šī sistēma brīdina, ja no aizmugures tuvojas cits transportlīdzeklis, kad vēlaties atvērt durvis.

### braukšana

- aktīvā vadītāja palīgsistēma
- palīgsistēma braukšanai kalnā
- 9,3" projekcijas ekrāns (210 cm<sup>2</sup>)
- brīdinājums par drošu bremzēšanas ceļu
- paredzošais ekobraukšanas asistents<sup>(2)(3)</sup>
- paredzošā hibrida braukšanas sistēma<sup>(2)(3)</sup>
- ātruma ierobežotājs
- kruīza kontrole
- viedā adaptīvā kruīza kontrole
- viedā adaptīvā kruīza kontrole<sup>(2)</sup>

### parkošanās

- aizmugurējie parkošanās sensori
- priekšējie parkošanās sensori
- sānu parkošanās sensori
- 360° 3D kamera
- aizmugures skata kamera
- automātiskās parkošanās sistēma (HFP)<sup>(4)</sup>

### drošība

- joslas maiņas brīdinājums
- joslas pamešanas brīdinājums
- joslas ieturēšanas palīgsistēma
- aklo zonu brīdinājums
- avārijas bremzēšanas palīgs ar krustojuma funkciju
- automātiskā avārijas bremzēšana, braucot atpakaļgaitā
- starppilsētu/piepilsētu automātiskā avārijas bremzēšana ar gājēju/velosipēdista noteikšanu
- aizmugurējās šķērssatiksmes kontrole
- joslas maiņas novēršana apdzīšanas gadījumā
- ceļa zīmju atpazīšana
- ceļa zīmju atpazīšana un ātruma pārsniegšanas brīdinājums<sup>(1)</sup>
- pasažieru drošā izkāpšana
- brīdinājums par vadītāja noguruma

### apgaismojums

- LED Matrix Vision priekšējie lukturi
- automātiskās tālās/tuvās gaismas aktivizēšana
- adaptive vision LED lukturi (ar integrētu miglas lukturu funkciju)

<sup>(1)</sup> E-Tech full hybrid versija pieejama no 2023. gada oktobra.

<sup>(2)</sup> uz 5 gadiem

<sup>(3)</sup> drīzumā

<sup>(4)</sup> E-Tech full hybrid pieejams drīzumā

## 07. individualizēšana

# krāsas



**baltā glacier<sup>(1)</sup> (co)**



**sarkanā flame<sup>(1)</sup> (mp)**



**glancētā pearl white<sup>(1)</sup> (p)**



**melnā starry (mp)**



**zilā iron (mp)**



**slānekļa pelēkā (mp)**



**satīna slānekļa pelēkā (s)<sup>(3)</sup>**

p: perlamutra;  
s: satīna;  
co: ar bezkrāsas lakojumu;  
mp: metāliskā krāsa.  
<sup>(1)</sup> pieejama atkarībā no versijas

## 07. individualizēšana

# interjera apdare



### equilibre

- priekšējais panelis ar mīkstu pārklājumu, dekoratīvie elementi no pārstrādāta materiāla
- pelēka auduma polsterējums



### techno

- priekšējais panelis ar mīkstu pārklājumu, satīna hroma apdare ar ambientā apgaismojuma elementiem un dekoratīvie elementi no pārstrādāta materiāla.
- kombinēts auduma polsterējums ar organiskās ādas elementiem pelēki melnā krāsā.



### techno esprit Alpine

- priekšējais panelis ar mīkstu pārklājumu, dekoratīvie elementi no Alcantara® un zilas šuves
- kombinēts auduma polsterējums ar Alcantara elementiem melnā krāsā un zilām šuvēm



### iconic

- priekšējais panelis ar ekoādas pārklājumu un baltām dubultšuvēm, dekoratīvie elementi no oša koka
- auduma polsterējums apvienojumā ar ekoādas elementiem melnā krāsā



### iconic esprit Alpine

- priekšējais panelis ar mīkstu pārklājumu, dekoratīvie elementi no Alcantara® un zilas šuves
- kombinēts auduma polsterējums ar Alcantara elementiem melnā krāsā un zilām šuvēm



lejupielādēt piederumu PDF brošūru

## 07. individualizēšana

# apdare



pelēka auduma polsterējums



pelēka auduma polsterējums apvienojumā ar TEP ekoādas elementiem



pelēki melns auduma polsterējums apvienojumā ar TEP ekoādu melnā krāsā



auduma polsterējums apvienojumā ar melniem Alcantara® elementiem un zilām šuvēm

visiem sēdekļiem, kas brošūrā minēti kā ādas sēdekļi, apšuvums ir daļēji izgatavots no ādas, un daļēji no auduma ar īpašu pārklājumu. Lai iegūtu plašāku informāciju par izmantotajiem materiāliem, lūdzu, sazinieties ar savu tirdzniecības pārstāvi.

# riteņu diski



17" vieglmetāla diski maha<sup>(1)</sup>



19" vieglmetāla diski komah ar melnu dimanta griezum<sup>(2)</sup>



20" vieglmetāla diski effie ar melnu dimanta griezum<sup>(3)</sup>



ar melnu dimanta griezum<sup>(4)</sup>

20" vieglmetāla diski daytona

<sup>(1)</sup> pieejami kā standarta aprīkojums equilibre versijā

<sup>(2)</sup> pieejami kā standarta aprīkojums techno versijā

<sup>(3)</sup> pieejami kā standarta aprīkojumā versijā iconic

<sup>(4)</sup> pieejami kā standarta aprīkojums versijā esprit Alpine

## 07. individualizēšana

# piederumi



### eksterjera individualizēšanas pakotnes

Individualizējiet savu automobiļa eksterjeru ar vienu no četrām krāsu pakotnēm: oglekļa, zelta, gaiši pelēko vai grafīta.



### Renault nouveR jumta kaste

Vai dodaties ceļā kopā ar ģimeni vai draugiem? Papildu bagāžu var glabāt jaunajā, drošajā un slēdzamajā Renault nouveR jumta kastē, kuras ietilpība ir 380, 480 vai 630 litri.



### elektriskais sakabes āķis

100 % elektriskais sakabes āķis automātiski izbīdās, vienkārši nospiežot pogu, kas atrodas bagāžniekā. To var nolicīt dažu sekunžu laikā – āķis kļūst neredzams un neietekmē jūsu automobiļa izskatu.



### sliiekšņi

Izvēlieties jaunā Renault Austral robusto stilu ar sānu sliiekšņiem, kas atvieglo piekļūvi piederumiem uz jumta un aizsargā virsbūvi no ikdienas triecieniem.



### esprit Alpine tekstila grīdas paklājiņi

Izvēlieties īpašos paklājiņus un aizsargājiet savu automobiļa salonu. Uzsveriet izteikti sportisko izskatu ar ekskluzīvu signatūru, pateicoties esprit Alpine tekstila grīdas paklājiņiem.



**lejupielādēt piederumu PDF  
(6 MB) brošūru**



## 07. individualizēšana

# dzinēji

<b>E-Tech full hybrid<sup>1</sup> 200 ZS</b>	<b>mild hybrid 160 ZS auto</b>	<b>mild hybrid 140 ZS</b>
<b>degaly rūšis</b>		
FULL HYBRID + bezsvina benzīns (E10)	bezsvina benzīns (E10)	bezsvina benzīns (E10)
<b>maksimālā jauda kW EEK (ZS) pie motora apgriezieniem (apgr./min)</b>		
96 kW pie 4500 apgr./min (iekšdedzes dzinējs) + 75 kW (2 elektromotori)	116 kW pie 5250–5500 apgr./min (iekšdedzes dzinējs)	103 kW pie 4500–5750 apgr./min
<b>maksimālais griezes moments (Nm EEK) pie motora apgriezieniem (apgr./min)</b>		
205 Nm pie 1750 apgr./min (tikai iekšdedzes dzinējs)	270 Nm pie 1800–3750 apgr./min	260 Nm pie 1750–3500 apgr./min
<b>akumulatori</b>		
litija jonu		
<b>veiktspēja</b>		
<b>maksimālais ātrums (km/h)</b>		
175		
<b>paātrinājums no 0 līdz 100 km/h (s)</b>		
8,4	9,7	10,7

<sup>(1)</sup> E-TECH FULL HYBRID variants ir pieejams no 2023. gada. oktobris.

**lejupielādēt tehniskos datus  
PDF formātā**

# izmēri & tilpumi

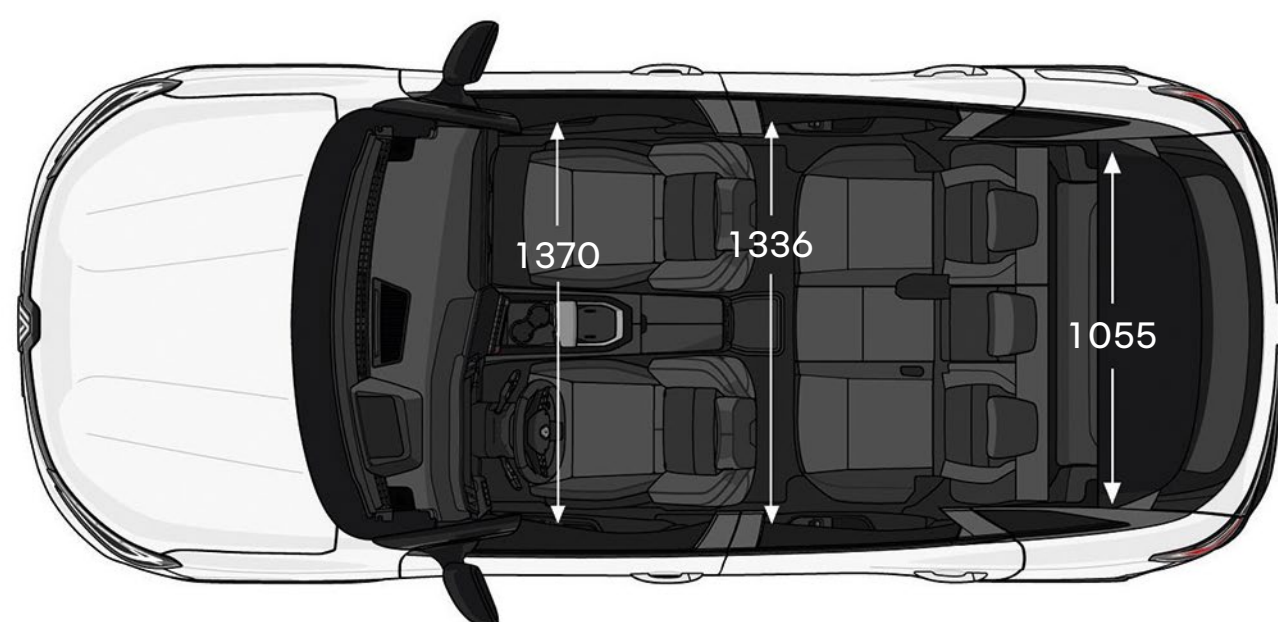
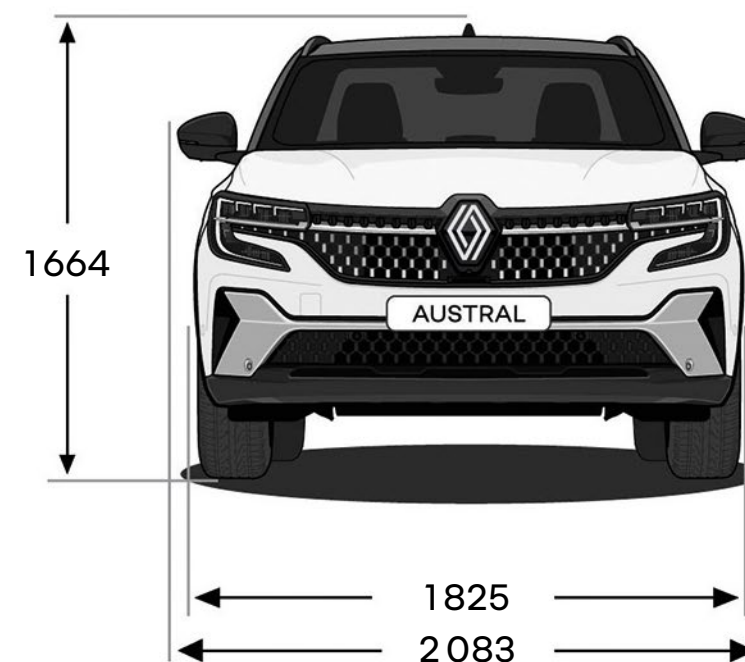
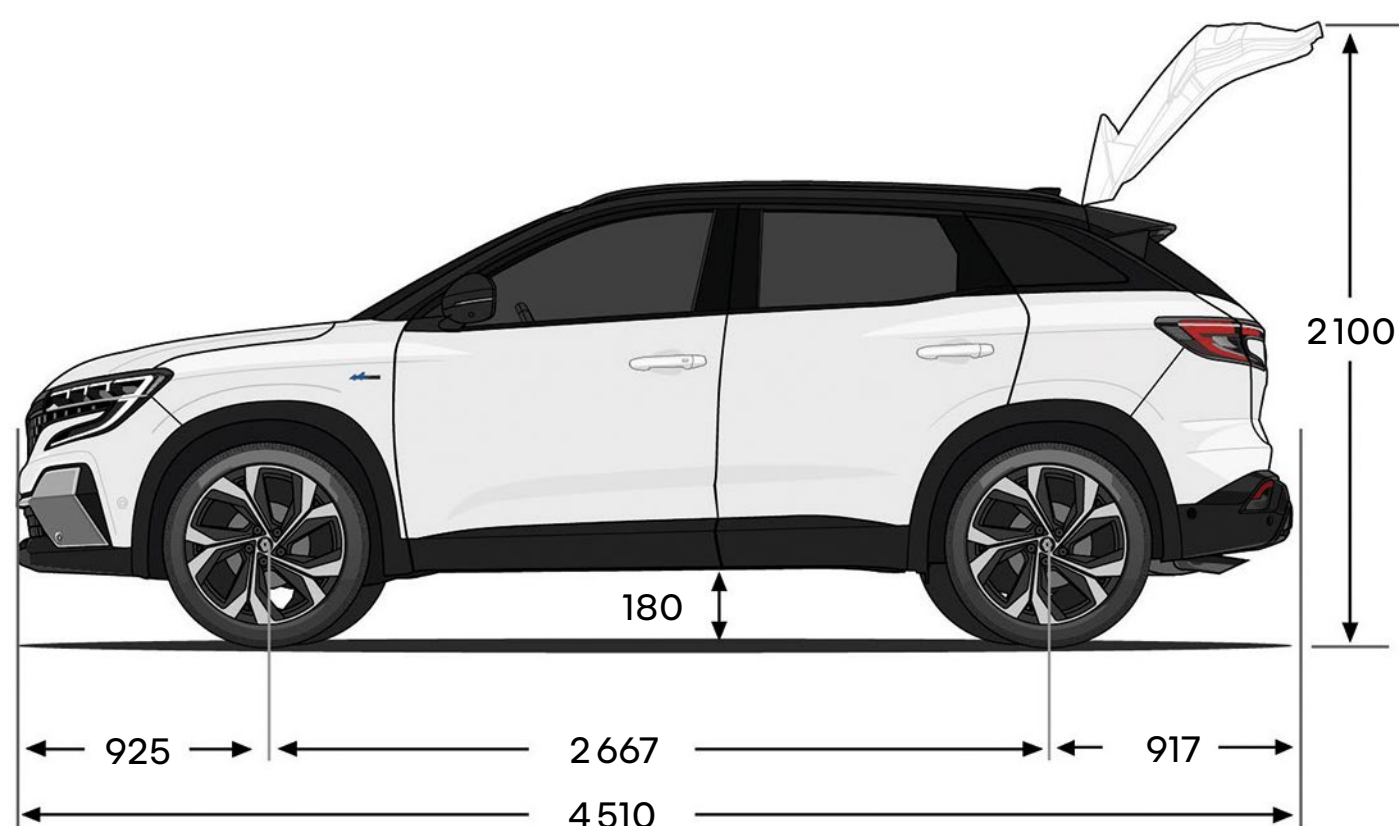

izmēri (mm)

bagāžnieka tilpums (dm <sup>3</sup> vda)	mild hybrid	E-Tech full hybrid
ar paceltu aizmugurējā sēdekļa atzveltni	500	430
ar aizmugurējo sēdekli, ko var pārbīdīt par 16 cm	līdz 575	līdz 555
maksimāli – ar nolocītu aizmugurējo sēdekli	1525	1455



Ir veikti visi piesardzības pasākumi, lai nodrošinātu, ka šīs brošūras saturs ir precīzs un aktuāls tās izdošanas brīdī. Šis dokuments ir izveidots, izmantojot pirmsizlaides un prototipu modeļus. Saskaņā ar nepārtrauktas produktu uzlabošanas politiku Renault patur tiesības jebkurā laikā mainīt specifikācijas, aprakstītos un piedāvātos transportlīdzekļus un piederumus. Par visām šādām izmaiņām Renault dīļeriem tiek paziņots pēc iespējas ātrāk. Atkarībā no pārdošanas valsts var atšķirties versijas un var nebūt pieejams kāds aprīkojums (standarta, papildaprīkojums vai piederumi). Lūdzu, sazinieties ar tuvāko izplatītāju, lai iegūtu jaunāko informāciju. Nemot vērā informācijas nesēja ierobežojumus, šajā dokumentā attēlotās krāsas var nedaudz atšķirties no faktiskajām virsbūves vai salona apdares krāsām. Visas tiesības aizsargātas. Šīs brošūras vai tās daļas reproducēšana jebkurā formātā un ar jebkādiem līdzekļiem ir aizliegta bez iepriekšējas rakstiskas Renault atļaujas.

Publicis – foto: C. Violet, F. Schlosser, S. Staub, © Renault Marketing 3D-Commerce

2023. gada marts.

RENAULT iesaka 

