

JAUNAIS
**RENAULT
MASTER**



pieejams arī E-Tech 100% electric versijā



aerovan paudze

Izstrādāts vēja tunelī un ieguvis jaunu formu, Renault Master aizsāk jaunu komercauto ēru, kļūstot par aerofurgonu. Aerodinamika un tehnoloģijas augstākai efektivitātei, savienojamības funkcijas ar integrētu Google⁽¹⁾, braukšanas palīgi un izcils komforts.



Jaunais Renault Master, kas ir pieejams ar E-Tech 100% electric un dīzeļa dzinējiem, palīdzēs jums sasniegt visus jūsu profesionālos mērķus.

40 dažādi virsbūves veidi no Renault ražotnes

kravnesība līdz 1625 kg⁽²⁾

nobraukuma rezerve līdz 460 km⁽²⁾⁽³⁾ ar E-Tech 100% electric

openR link multivides sistēma ar integrētu Google⁽¹⁾

dinamiskā bremžu sistēma

20 progresīvas braukšanas palīgsistēmas

⁽¹⁾ Atkarībā no valsts. Pieejams atkarībā no versijas kā papildaprīkojums. Savienotie pakalpojumi My Renault, Google Maps un Google Assistant tiek nodrošināti bez maksas 5 gadus no automobija piegādes dienas. Google, Google Maps, Google Assistant, Waze un citi zīmoli ir Google LLC preču zīmes.

⁽²⁾ L2H2 E-Tech 100% electric versijai – 87 kWh – 4 tonnas.

⁽³⁾ Mērījums pie kontaktligzdas WLTP ciklā.

izvēlne

01. dizains

02. kabīne

03. kravu pārvadāšana

04. multivide

05. dzinēji

**06. nobraukuma rezerve un
uzlāde**

07. pielāgotās versijas

**08. progresīvās braukšanas
palīgsistēmas**

09. individualizēšana

augstas veiktspējas dizains

Vējstikla slīpums, gaisa ieplūdes atveres, spoguļu forma un aizmugurējās daļas dizains – visi galvenie virsbūves elementi ir optimizēti, lai uzlabotu automobiļa aerodinamiskās īpašības un nodrošinātu ievērojamu enerģijas ietaupījumu.



Iedvesmojoties no amerikāņu kravas automobiļiem, robustais priekšējā režģa stils ar jauno Renault emblēmu piešķir tam spēcīgu raksturu.



uz vadītāju vērsts kokpits

Jaunā Master kabīne apvieno inovatīvu vadītāja darba vietu un augstu komforta līmeni: braucējus ieskauj individuāli sēdekļi, un S veida panelis ir orientēts uz autovadītāju, lai nodrošinātu ērtu piekļuvi vadības ierīcēm.



Darba telpas iekārtojums ir pakļauts automobiļa lietotāja vajadzībām. Izbaudiet iespējas, ko sniedz mobilais birojs ar savienojamības funkcijām, USB-C, 220 V⁽¹⁾ un 12 V ligzdām, un novērtējiet izturīgo polsterējumu, kas radīts ilgai kalpošanai.



Būdams viens no tirgus līderiem, Renault Master piedāvā deviņas glabāšanas zonas ar 135 litru kopējo tilpumu, nodrošinot iespēju uzturēt perfektu kārtību.



66 litru glabāšanas nodalījums zem priekšējiem pasažieru sēdekļiem.



priekšējais panelis ar slēgtu glabāšanas vietu

⁽¹⁾ Papildaprīkojums, tikai E-Tech 100% electric versijai.

kravu pārvadāšana

**Klasē labākā kravnesība:
līdz 1625 kg⁽¹⁾⁽²⁾ un 2,5 tonnu vilktspēja.**



Platākā bīdāmo sānu durvju aila savā kategorijā – 1312 mm⁽²⁾, aizmugurējās durvis, ko var atvērt 270° leņķī⁽³⁾, un Renault Master kāpslis⁽³⁾ nodrošina izcili ērtu piekļuvi kravas telpai.



Izmantojiet darbarīkus vai datoru jebkurā laikā, pieslēdzoties V2L 220 V kontaktligzdām⁽⁴⁾, kas izvietotas kravas nodalījumā un kabīnē, vai tieši jaunā Renault Master E-Tech 100% electric reversās uzlādes kontaktligzdai.



⁽¹⁾ L2H2 E-Tech 100% electric versijai – 87 kWh – 4 tonnas.

⁽²⁾ Furgonam, lielo furgonu kategorijā, Renault pētījums 27.10.2023.

⁽³⁾ Bīdāmās sānu durvis un aizmugurējais kāpslis pieejami kā papildaprīkojums.

⁽⁴⁾ Divvirzienu V2L lādētājs (no elektroenerģijas avota uz akumulatoru / no automobiļa uz ārēju ierīci). Pieejams drīzumā apvienojumā ar 11 kW maiņstrāvas borta lādētāju.

openR link multivides sistēma ar integrētu Google⁽¹⁾⁽²⁾

Izbaudiet 10 collu ekrānu, kas aprīkots ar multivides sistēmu openR link un integrētu Google⁽¹⁾⁽²⁾. Tam ir ātra un intuitīva saskarne, kas sniegs atbalstu visos jūsu darba braucienos.



Izmantojiet Google rīkus un pakalpojumus. Ar Google Maps⁽²⁾ jums ir pieejama virkne funkciju: reāllaika informācija par satiksmi, informācija par apskates objektiem u.c.



Ar Google Assistant⁽²⁾ – braucienu plānošana, kā arī komunikācija un salona temperatūras regulēšana ar balsvārdiem vēl labākai braukšanas pieredzei.



Jūsu rīcībā ir vairāk nekā 50 lietotņu: pārvaldiat parkošanu ar EasyPark, klausieties mūziku ar Amazon Music vai skatiet e-pasta ziņojumus ar Vivaldi pārlūkprogrammu.



Waze ir autobraucēju kopienā balstīta navigācijas lietotne, kas reāllaikā kopīgi satiksmes informāciju.



Esot ceļā, klausieties mūziku un daudz ko citu, izmantojot **Amazon Music**, kas iekļauta jūsu Amazon Prime abonementā.



Vivaldi ir tīmekļa pārlūks, kas nodrošina piekļuvi interneta lapām, kā arī ļauj lasīt e-pastu un skatīties videoklipus, kad automobilis stāv.



Ar **EasyPark** jūsu rīcībā ir miljoniem stāvvietu visā Eiropā. Ievadiet galamērķa adresi vai navigējiet, izmantojot karti.

⁽¹⁾ Atkarībā no valsts.

⁽²⁾ Pieejams atkarībā no versijas kā papildaprīkojums. Savienotie pakalpojumi My Renault, Google Maps un Google Assistant tiek nodrošināti bez maksas 5 gadus no automobīļa piegādes dienas. Google, Google Maps, Google News, Waze un citi zīmoli ir Google LLC preču zīmes.

savienotie pakalpojumi My Renault

Ar viedtālruņa lietotni My Renault jūs varat pārvaldīt savu automobili attālināti: atbloķēšanas brīdinājums, atrašanās vietas noteikšana, attālināta gaismas un skaņas signāla ieslēgšana.



My Renault lietotne atvieglos jūsu ikdienu

organizējiet savus braucienus

- veidojiet savu braucienu maršrutus, automātiski pievienojot degvielas stacijas un uzlādes punktus
- jebkurā laikā nosakiet sava automobiļa atrašanās vietu
- atrodiet savu automobili stāvvietā, aktivizējot skaņas signālu un gaismas

detalizēta informācija par automobili un lietošanas instrukcijas

- izpētiet visas automobiļa funkcijas, izmantojot mūsu video pamācības un lietošanas instrukcijas
- skatiet savus pakalpojumu līgumus un garantijas pagarinājumu
- skatiet mūsu interneta veikalu, lai noskaidrotu, kādi pakalpojumi ir pieejami jūsu automobilim

E-Tech 100% electric īpašās funkcijas

- pārbaudiet savu E-Tech 100% electric, reāllaikā skatot akumulatora uzlādes līmeni un nobraukuma rezervi
- programmējiet un pārvaldiet uzlādi, kā arī iestatiet kabīnes temperatūru
- atrodiet tuvākos publiskos uzlādes punktus

tehniskās apkopes pārvaldība

- skatiet apkopes vēsturi un saņemiet atgādinājumus
- piesakiet servisa apmeklējumu.
- saņemiet jums pielāgotus Renault piedāvājumus

inovāciju avangardā

Jaunais Renault Master piedāvā īpaši plašu dīzeļdzinēju un E-Tech 100% electric klāstu: 4 Blue dCi dzinēji un 2 akumulatori apmierinās visdažādākās biznesa klientu vajadzības.



Veiciet vairāk nekā 1000 km⁽¹⁾ ar jauno inovatīvo Blue dCi dīzeļdzinēju, kas izceļas ar samazinātu degvielas patēriņu un nelieliem CO₂ izmešiem. Šī dīzeļdzinēja versija tiek aprīkota ar pilnīgi jauno 9 pakāpju automātisko pārnesumkārbu⁽²⁾.



Jaunais Renault Master arī piedāvā ērtu un drošu bremzēšanu ar nemainīgi augstu efektivitāti neatkarīgi no kravas svara un divtik ātrāku reakciju avārijas bremzēšanas laikā⁽³⁾. Modeļa elektriskajās versijās jaunās bremžu sistēmas rekuperācijas funkcija un samazinātais svars palīdz palielināt nobraukuma rezervi.



⁽¹⁾ Blue dCi 2L, WLTP kombinētajā ciklā.

⁽²⁾ EAG9 9 pakāpju automātiskā pārnesumkārbā pieejama drīzumā.

⁽³⁾ Ja to aktivizē braukšanas palīgsistēma.

06. nobraukuma rezerve un uzlāde

nobraukuma rezerve līdz 460 km⁽¹⁾⁽²⁾

100% elektriskā E-Tech versija ar nulles CO₂ emisiju palīdz ikdienas braucienos pilsētā un nodrošina iespēju strādāt zemu emisiju zonās.



Pilnīgi jaunā platforma apvienojumā ar progresu aerodinamikas jomā un dinamisko bremžu sistēmu ir ļāvusi samazināt elektroenerģijas patēriņu par 27%⁽³⁾.

Turklāt divu akumulatoru piedāvājums atbilst visu veidu vajadzībām: 40 kWh akumulators, ar kuru var nobraukt 180 km⁽⁴⁾, ir ideāli piemērots darbam pilsētā, savukārt 87 kWh akumulators ir piemērots tālākiem braucieniem, jo nodrošina nobraukuma rezervi līdz 460 km⁽¹⁾⁽²⁾.

aerodinamisks dizains

Renault Master E-Tech 100% electric jaunās līnijas ir veidotas tā, lai maksimāli palielinātu nobraukuma rezervi: slīps vējstikls, īpaši veidotas gaisa ieplūdes atveres un durvju spoguļu forma, kā arī aerodinamiska aizmugurējā daļa.

dinamiskā bremžu sistēma

Pilnīgi jaunā kompaktā sistēma nodrošina nemainīgi augstu bremzēšanas efektivitāti neatkarīgi no kravas svara un divkārt saīsina reakcijas laiku, kas nepieciešama avārijas bremzēšanai. Katra palēninājuma laikā tā atgūst enerģiju un uzlabo 100% elektrisko E-Tech versiju nobraukuma rezervi.

energoefektīvas riepas

Riepu zemā rites pretestība palīdz saglabāt nobraukuma rezervi, nepasliktinot saķeri vai bremzēšanas efektivitāti.

nobraukuma rezerve

87 kWh akumulators:
· nobraukuma rezerve līdz 460 km⁽¹⁾⁽²⁾

40 kWh akumulators:
· nobraukuma rezerve līdz 180 km⁽⁴⁾

⁽¹⁾ L2H2 E-Tech 100% electric versijai – 87 kWh – 4 tonnas.

⁽²⁾ Mērījumi WLTP ciklā.

⁽³⁾ Mērījums pie kontaktligzdas WLTP ciklā, salīdzinot New Renault Master L2H2 E-Tech 100% electric 87 kWh un Renault Master E-Tech 100% electric 52 kWh. Renault iekšējais pētījums.

⁽⁴⁾ Sertifikācijas procesā.

06. nobraukuma rezerve un uzlāde

viegli uzlādējams

Jaunais Renault Master E-Tech 100% electric nodrošina daudzveidīgas uzlādes iespējas gan mājās un darbā, gan ceļā.



Uzlāde ceļā

Līdzstrāvas ātrā uzlāde⁽¹⁾, maksimālā jauda 130 kW

Garākos braucienos izmantojiet līdzstrāvas staciju ātro uzlādi un atjaunojiet 87 kWh akumulatora enerģijas rezerves tikai 1 stundā un 10 minūtēs. WLTP nobraukums ar šo akumulatoru ir līdz 460 km⁽²⁾⁽³⁾.

My Renault lietotne

Atrodiet publiskās stacijas un pārbaudiet to pieejamību. Norēķinieties par uzlādi, izmantojot integrēto Charge pass⁽⁴⁾.

uzlāde darbā, mājās un citviet

Mainstrāvas (AC) uzlāde⁽⁴⁾, maksimālā jauda 22 kW

Uzlādējiet savu jauno Renault Master E-Tech 100% electric, izmantojot privāto staciju, pastiprināto rozeti vai – neregulārai uzlādei – standarta kontaktligzdu.

Mainstrāvas (AC) uzlāde⁽⁴⁾ 11 kW divvirzienu lādētājs kā papildaprīkojums

Divvirzienu lādētājs. To var izmantot kā 220 V strāvas avotu, pieslēdzoties ar īpašu kabeli.

My Renault lietotne

Ieplānojiet automobiļa uzlādi noteiktās dienās un laikā, piemēram, lai uzlādētu ārpus maksimālā elektroenerģijas patēriņa stundām.

⁽¹⁾ Līdzstrāva.

⁽²⁾ L2H2 E-Tech 100% electric versijai – 87 kWh – 4 tonnas.

⁽³⁾ Mērījums pie kontaktligzdas WLTP ciklā.

⁽⁴⁾ Mainstrāva.

Jaunais Renault Master E-Tech 100% electric tiek piegādāts ar Mode 3 kabeli, ko var izmantot, lai uzlādētu automobili gan no privātās stacijas⁽¹⁾, gan publiskajos uzlādes punktos.

mājās

privātā uzlādes stacija

7,4 -22 kW

mode 3 kabelis (standarta aprīkojums)

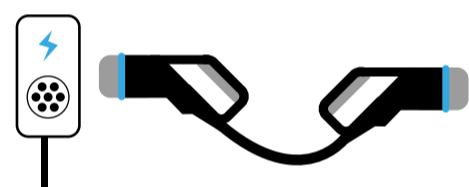

pastiprinātā rozete

3,7 kW

mode 2 flexi-charger kabelis kā papild-aprīkojums

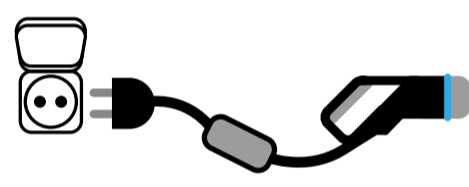

standarta sadzīves kontaktligzda⁽¹⁾

2,3 kW

mode 2 flexi-charger kabelis kā papild-aprīkojums

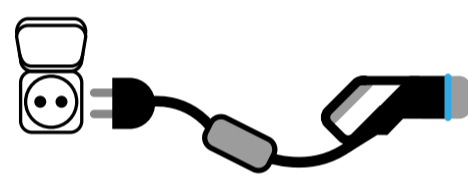

publiskajā stacijā

publiskais ātrās uzlādes punkts

150 kW

uzlādei izmanto termināli iebūvēto kabeli

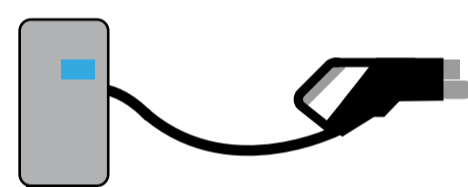

publiskā maiņstrāvas uzlādes stacija

22 kW

mode 3 kabelis (standarta aprīkojums)

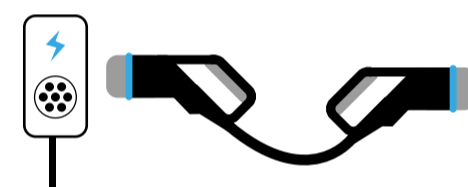

40 kWh akumulators⁽³⁾ nobraukuma rezervei līdz 180 km⁽³⁾

50 km → 1 h 55 min	50 km → 3 h 55 min	50 km → 6 h 28 min	50 km → 15 min	50 km → 38 min
180 km → 5 h 44 min	180 km → 11 h 46 min	180 km → 21 h 59 min	180 km → 1 h	180 km → 1 h 53 min

87 kWh akumulators⁽²⁾ nobraukuma rezervei līdz 460 km⁽⁴⁾⁽⁵⁾

50 km → 1 h 55 min	50 km → 3 h 55 min	50 km → 6 h 28 min	50 km → 6 min	50 km → 38 min
180 km → 5 h 44 min	180 km → 11 h 46 min	180 km → 21 h 59 min	180 km → 19 min	180 km → 1 h 53 min
460 km → 13 h 54 min	460 km → 28 h 30 min	460 km → 47 h 02 min	460 km → 1 h 10 min	460 km → 4 h 35 min

⁽¹⁾ Tikai neregulārai lietošanai.

⁽²⁾ Pieslēgts 150kW publiskās ātrās uzlādes stacijas terminālim. Norādītais uzlādes laiks aprēķināts, balstoties uz optimālu akumulatora un āra temperatūru, kā arī optimālu uzlādes stacijas darbību. Uzlādes ilgums var atšķirties atkarībā no automobiļa versijas, aprīkojuma un programmēšanas. Nobraukuma rezerve aprēķināta atbilstīgi WLTP protokolam.

⁽³⁾ Sertifikācijas procesā.

⁽⁴⁾ L2H2 E-Tech 100% electric versijai – 40 kWh – 3,8 tonnas.

⁽⁵⁾ Mērījums pie kontaktligzdas WLTP ciklā.

jūsu individuāli pielāgotais darba automobilis

Renault savā Batijī rūpnīcā ir izveidojis rūpnieciskas pārbūves un pielāgošanas nodaļu, kurā var izgatavot vairāk nekā 40 dažādu jaunā Renault Master versiju.



versija ar brigādes kabīni

40 virsbūvju veidi, sākot no automobiļiem ar brigādes kabīni, furgoniem, mikroautobusiem, kravas automobiļiem un beidzot ar šasijām un platformām, kas paredzētas pielāgošanai, nozīmē, ka jaunais Renault Master ir gatavs strādāt jebkurā nozarē.



šasijas versijas ar brigādes kabīni

Renault paļaujas arī uz sertificētu pārbūves uzņēmumu tīklu, kas veic virkni citu specifisku pārbūvju.



versija ar kravas platformu



konteinerfurgona versija

08. progresīvās braukšanas palīgsistēmas



20 progresīvas autovadītāja atbalsta sistēmas

Programmas human first ietvaros Renault Master ir aprīkots ar 20 modernām tehnoloģijām, kas nodrošina jūsu un jūsu pasažieru drošību.



aizmugures skata asistents
Aizmugurējā kamera pārraida attēlu uz displeju, kas uzstādīts iekšējā atpakaļskata spoguļa vietā, nodrošinot skaidru skatu un papildu drošību.



priekšējie un aizmugurējie parkošanās sensori
Sensori atvieglo manevrus, ar audiāliem un vizuāliem signāliem brīdinot par šķēršļiem automobiļa priekšā un aizmugurē.

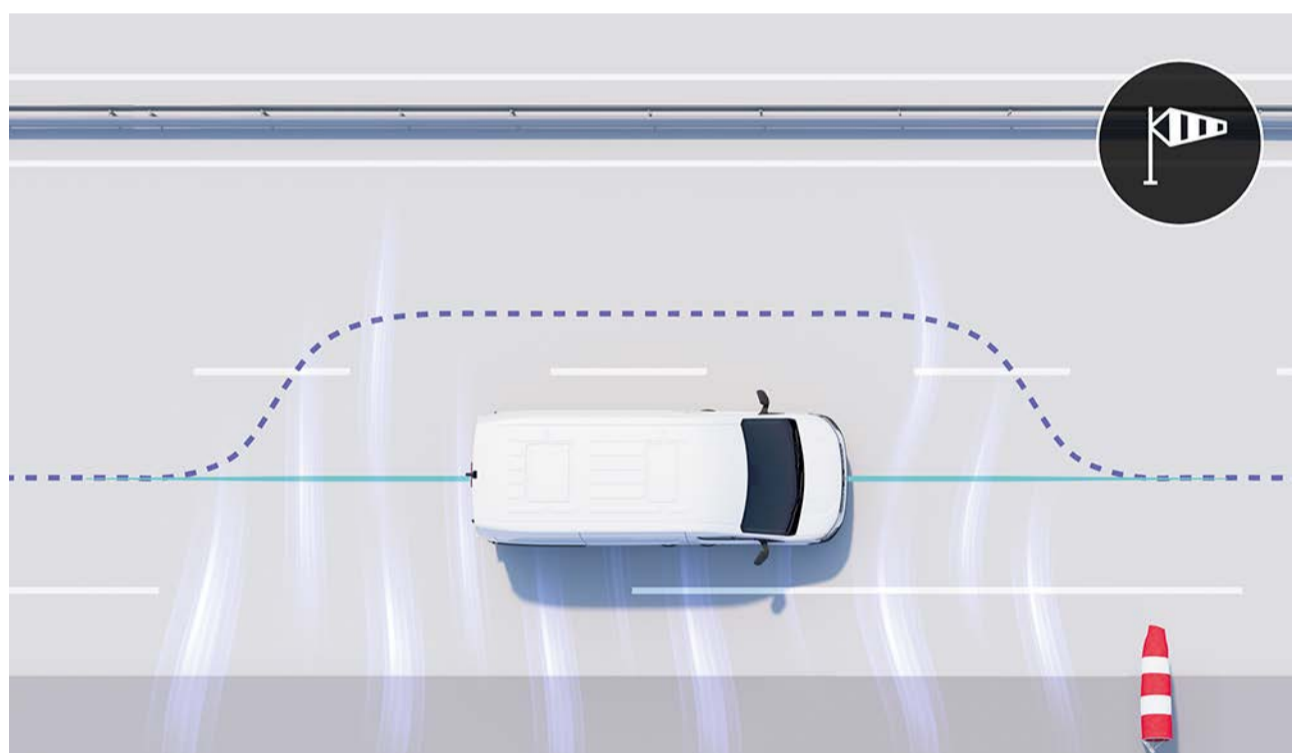

palīgs braukšanai stiprā sānvējā
Braucot ātrāk nekā 70 km/h, tas palīdz saglabāt automobiļa trajektoriju spēcīgās sānvēja brāzmās un apdzīšanas manevru laikā.



automātiskā avārijas bremzēšana ar gājēju/velosipēdistu noteikšanu
Sistēma atpazīst gājējus un velosipēdistus, kas tuvojas no priekšas vai no sāniem, un, ja pastāv sadursmes risks, brīdina autovadītāju. Ja vadītājs nereaģē pietiekami strauji, sistēma bremzē intensīvāk un vajadzības gadījumā var pilnībā apturēt transportlīdzekli.

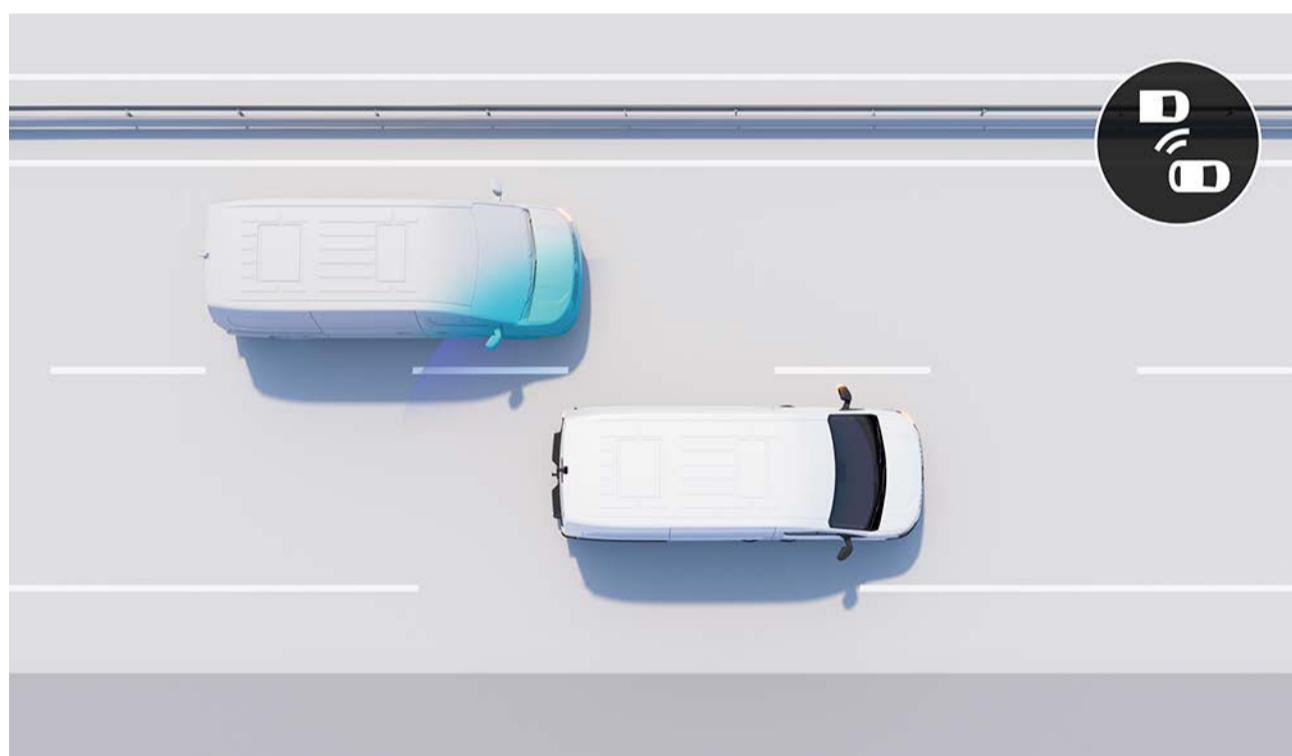

aklo zonu brīdinājums
Nosakot velosipēdistu vai citu automobili nepārredzamajā zonā, tā brīdina ar vizuālu signālu atpakaļskata spoguļos. Ja sistēma nosaka velosipēdistu automobiļa labajā pusē, tā brīdina vadītāju ar audiālu signālu.

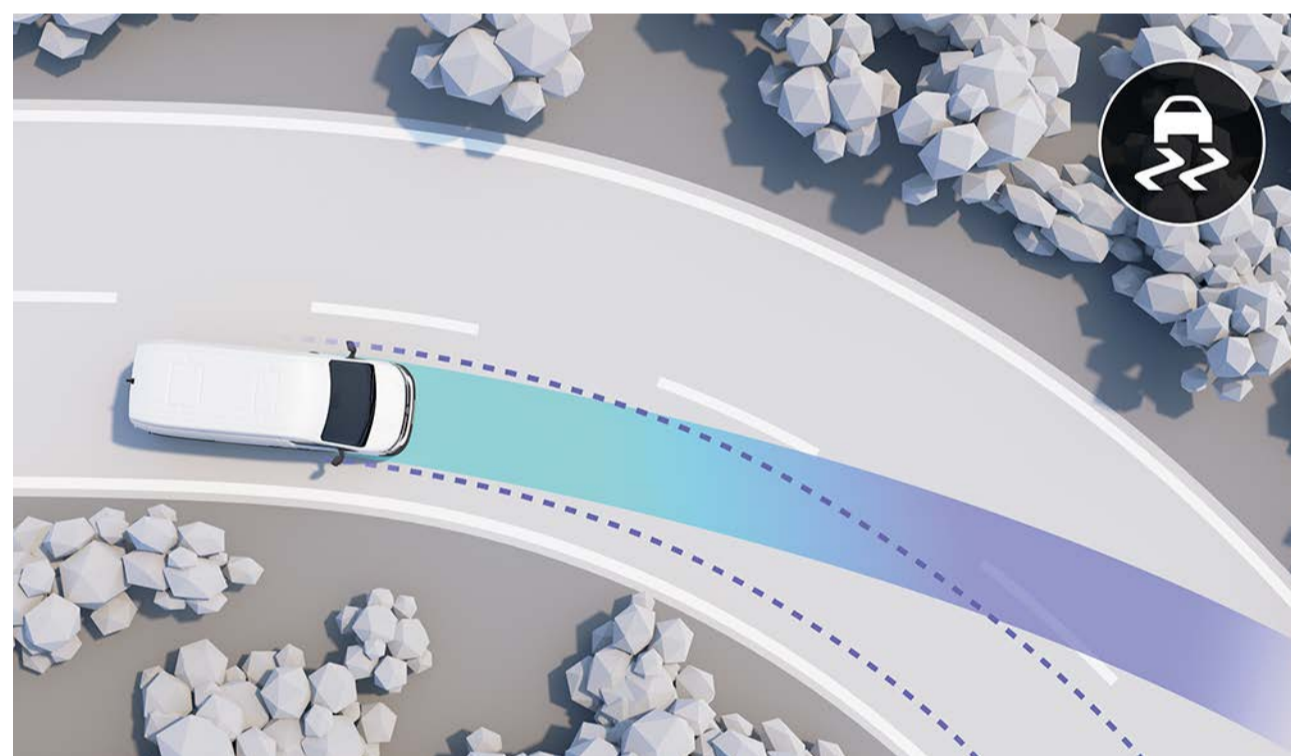

elektroniskā stabilitātes sistēma
Jaunās paaudzes sistēma apvieno pretslīdēšanas funkciju un nepietiekamas pagriešanās kontroli ar uzlabotu saķeri un palīgsistēmu braukšanai kalnā. Tā saglabā automobiļa trajektoriju pat tad, ja viens vai vairāki riteņi zaudē saķeri.

braukšanas palīgsistēmas

- palīgs braukšanai kalnā
- diferenciāla bloķēšanas palīgsistēma⁽¹⁾
- palīgs braukšanai stiprā sānvējā
- aizmugures skata asistents
- automātiska tālās/tuvās gaismas lukturu ieslēgšana
- ceļa zīmju atpazīšana un ātruma pārsniegšanas brīdinājums
- viedā adaptīvā kruīza kontrole
- perifērā redzamība

parkošanās palīgsistēmas

- priekšējie parkošanās sensori
- aizmugurējie parkošanās sensori
- sānu parkošanās sensori
- aizmugures skata kamera

drošības palīgsistēmas

- joslas pamešanas brīdinājums
- bremžu pretbloķēšanas sistēma
- piekabes stabilitātes sistēma
- aklo zonu brīdinājums
- elektroniskā stabilitātes kontrole
- automātiskā avārijas bremzēšana ar gājēju/velosipēdistu noteikšanas funkciju

⁽¹⁾ pieejama drīzumā, tikai aizmugurējās piedziņas versijai.

09. individualizēšana

krāsas



zilā agave⁽¹⁾



zilpelēkā⁽²⁾



pelēkā starry⁽²⁾



melnā pearl⁽²⁾



baltā mineral⁽¹⁾



pelēkā urban⁽¹⁾



sarkanā energy⁽¹⁾

⁽¹⁾ Ar bezkrāsas lakoju.

⁽²⁾ Metāliskā krāsa.

09. individualizēšana

aprīkojums



extra

- openR link multivides sistēma ar 10 collu ekrānu
- manuāli regulējams gaisa kondicionētājs
- LED priekšējie lukturi un dienas gaitas gaismas ar C formas dizainu
- viedtālruņa indukcijas lādētājs
- augstumā regulējams vadītāja sēdeklis ar jostasvietas atbalstu un rokas balstu
- divvietīgs pasažieru sēdeklis ar mobilā biroja funkciju
- 3,5 collu TFT digitālais displejs
- lukturi un logu tīrītāji ar automātiskās ieslēgšanās funkciju
- elektriski darbināmi priekšējie sānu logi ar automātiskās atvēršanas/aizvēršanas funkciju
- divos virzienos regulējams stūresrats
- pasažieru glabāšanas nodalījums ar Easy Life atvilktni
- 12 V kontaktligzda centrālajā konsolē un kravas nodalījumā
- 8 līdz 12 grozāmi kravas nostiprināšanas āķi kravas nodalījumā.
- 16 collu tērauda diski ar vango uzlikām
- starpsienas apdare kabīnes pusē

09. individualizēšana

polsterējums



pelēks reljefs auduma polsterējums ar zilām šuvēm un pastiprināts vadītāja sēdekļa polsterējums ar apdari no ekoādas⁽¹⁾



melns reljefs ekoādas polsterējums ar gaišpelēkām šuvēm un pastiprināts vadītāja sēdekļa polsterējums⁽²⁾

diski un disku uzlikas



16 collu tērauda diski ar paplašinātām vango aizsarguzlikām⁽¹⁾



16 collu tērauda diski ar airna uzlikām⁽²⁾

⁽¹⁾ Standarta aprīkojums extra versijai.

⁽²⁾ Papildu aprīkojums extra versijai.

09. individualizēšana

piederumi

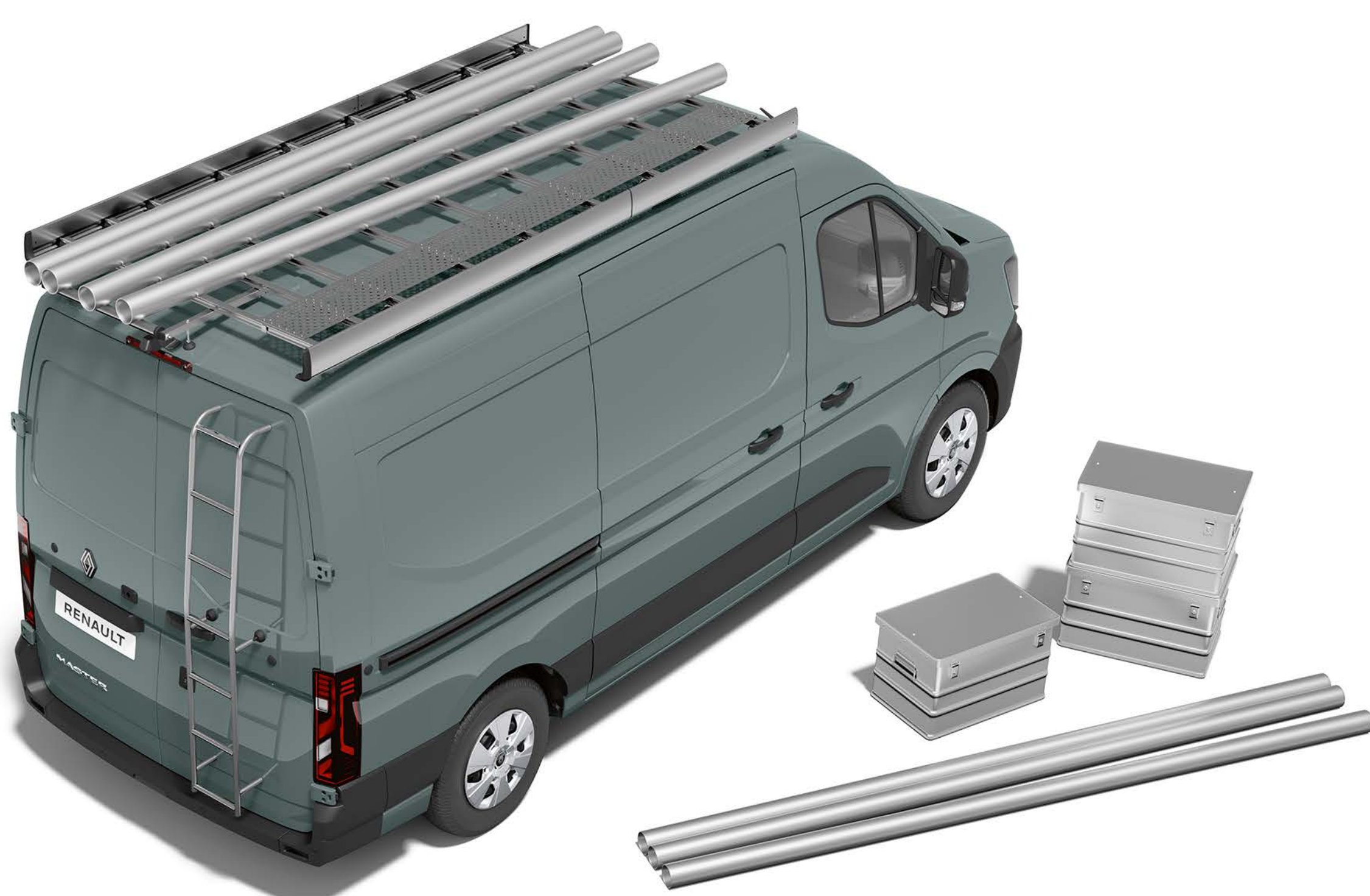

jumta bagāžnieks, celiņš un kāpnes

Aprīkojiet savu jauno Renault Master ar alumīnija jumta bagāžnieku, uz kura var pārvadāt līdz 150 kg papildu kravas. Apvienojumā ar celiņu un kāpnēm tas nodrošina visu nepieciešamo drošai lieltgabariņa priekšmetu pārvadāšanai.



jumta stieņi

Ideāli piemēroti automobiļa kravnesības palielināšanai. Tie ir oficiālais Renault piederums un atbilst prasībām, kas ievērojami pārsniedz drošības un izturības standartus.



standarta vilcējstienis ar lodveida galvu

Izmantojiet viegli uzstādāmo vilcējstieni piekabju un profesionālā aprīkojuma vilkšanai. Tas ir perfekti pielāgots automobilim, tāpēc neradīs nekāda veida virsbūves bojājumus. Paredzēts intensīvai, daudzveidīgai lietošanai.



sēdekļu pārvalki

Vadītāja sēdeklim un priekšējo pasažieru sēdeklim ir pieejami pārvalki no audekla vai tekstila ar reljefu pārklājumu. Tie ir ātri uzstādāmi un efektīvi aizsargās jūsu automobiļa oriģinālo polsterējumu.



gumijas grīdas paklājiņi

Aizsargājiet savas kabīnes grīdu ar šiem izturīgajiem grīdas paklājiņiem. Tie ir ūdensnecaurlaidīgi un viegli kopjami, un tos var ātri piestiprināt, izmantojot fiksācijas klipšus.

09. individualizēšana

E-Tech dzinēji 100% electric

maksimālā jauda kW EEK (ZS)	
96 (130)	105 (140)
maksimālais griezes moments EEK-Nm	
300	
akumulators	
kapacitāte (kWh)	
40	87
WLTP nobraukuma rezerve (km)⁽¹⁾	
180 (N2) ⁽²⁾	460 (N2) ⁽³⁾
lādētāja tips	
NS 50 kW / KS 11 kW	NS 130 kW / KS 22 kW
veiktspēja	
maksimālais ātrums (km/val.)	
120 – 3,5 t	90 – 4 t / 120 – 3,5 t
sertifikācijas protokols	
WLTP ⁽¹⁾	

⁽¹⁾ WLTP (Vispasaules harmonizētais vieglo automobiļu testa protokols): šis jaunais protokols nodrošina rezultātus, kas ir daudz tuvāki reālajai ikdienas ekspluatācijai, salīdzinot ar NEDC protokolu.

⁽²⁾ Sertifikācijas procesā.

⁽³⁾ L2H2 E-Tech 100% electric versijai – 87 kWh – 4 tonnas. Saskaņā ar WLTP kombinēto ciklu.

iekšdedzes dzinēji

Euro 6^e					
Blue dCi 105	Blue dCi 130	Blue dCi 150	Blue dCi 170	Blue dCi 150 EAG9	Blue dCi 170 EAG9
pārnesumkārbā					
6 pakāpju manuālā	6 pakāpju manuālā	6 pakāpju manuālā	6 pakāpju manuālā	9 pakāpju automātiskā ⁽¹⁾	9 pakāpju automātiskā ⁽¹⁾
maksimālā jauda kW EEK (ZS) pie apgr./min					
77 (105) pie 3500	96 (130) pie 3500	110 (150) pie 3500	125 (170) pie 3500	110 (150) pie 3500	125 (170) pie 3500
maksimālais griezes moments Nm pie apgr./min					
330 pie 1500	350 pie 1500	360 pie 1500	380 pie 1500	360 pie 1500	380 pie 1500

⁽¹⁾ Pieejama drīzumā.

human first ir visaptveroša drošības programma, ko Renault izstrādājis sadarbībā ar pētniekiem, ekspertiem un ugunsdzēsības dienestiem.

Ceļu satiksmes drošība attiecas uz visiem satiksmes dalībniekiem – gājējiem, velosipēdistiem, autovadītājiem, tāpēc human first programma ietver apņemšanos:

- 1. novērst negadījumus, izstrādājot un ieviešot drošības aprīkojumu un progresīvas vadītāja atbalsta sistēmas**
līdz 32 progresīvām braukšanas palīgsistēmām / vairāk nekā 60 drošības funkciju, līdz 7 drošības spilveniem, bērnu sēdekļi (Isofix), Renault Fixe4sure risinājums / vairāk nekā 2000 ar drošību saistītu patentu pieteikumu kopš 1970. gada
- 2. uzlabot palīdzības sniegšanu, izmantojot kopā ar ugunsdzēsējiem izstrādātas inovācijas**
QRescue / Fireman Access / vairāk nekā 5000 apmācītu ugunsdzēsēju pēdējo 10 gadu laikā 19 valstīs visā pasaulē / aptuveni 400 ik gadu ziedotu automobiļu ugunsdzēsēju apmācībai
- 3. samazināt nelaimes gadījumu skaitu un smagumu, ieguldot lielus līdzekļus pētniecībā un attīstībā**
safety score / safety coach / savienotie pakalpojumi / lielle dati / mākslīgais intelekts un kiberdrošības sistēmas



Tika veikti visi piesardzības pasākumi, lai nodrošinātu, ka šīs brošūras saturs ir precīzs un aktuāls tās izdošanas brīdī. Šis dokuments ir izveidots, izmantojot pirmsizlaides modeļus un prototipus. Saskaņā ar nepārtrauktas produktu uzlabošanas politiku Renault patur tiesības jebkurā laikā veikt izmaiņas aprakstītajās un piedāvātajās specifikācijās, automobiļos un piederumos. Par visām šādām izmaiņām Renault dīļeriem tiek paziņots pēc iespējas drīzāk. Atkarībā no pārdošanas valsts var atšķirties un var nebūt pieejams kāds aprīkojums (standarta, papildu vai piederumi). Lūdzu, sazinieties ar vietējo izplatītāju, lai iegūtu jaunāko informāciju. Ar mediju saistītu iemeslu dēļ šajā dokumentā redzamās krāsas var nedaudz atšķirties no faktiskā krāsojuma un salona apdares krāsām. Visas tiesības aizsargātas. Šīs brošūras vai tās daļas reproducēšana jebkurā formātā un ar jebkādiem līdzekļiem ir aizliegta bez iepriekšējas rakstiskas.

Publicis – foto: P. McLean, Recom © Renault Marketing 3D-Commerce. 2024 07.

Renault Pro+