

RENAULT RAFALE E-TECH HYBRID

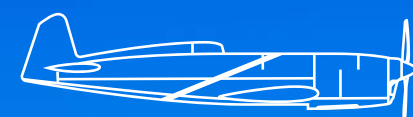

pieejams ar E-Tech full hybrid 200 ZS un E-Tech
4x4 300 ZS plug-in hybrid dzinējiem



ambiciozi mērķi iedvesmo jauniem risinājumiem

Radīts, lai piedāvātu jauna veida veikspēju, Renault Rafale ir veltījums zīmola novatoriskajam garam – vakar ar Caudron-Renault Rafale lidaparātu debesīs, bet šodien uz ceļa. Tā ir tādi pati apņēmība un drosme apvienojumā ar modernākajām tehnoloģijām: E-Tech full hybrid 200 ZS un E-Tech 4x4 300 ZS dzinēji, 4Control advanced sistēma⁽¹⁾, solarbay[®] aptumšojamais panorāmas jumts⁽²⁾.



**Tehnoloģijas, veikspēja un veiklība
apvienojas, lai dāvātu enerģijas pilnu
braukšanas prieku.**

**E-Tech
full hybrid
200 ZS**

**E-Tech
4x4 300 ZS
plug-in hybrid
dzinējs**

**atelier Alpine
versija
ar šasiju, kuras
regulējumus
izstrādājuši
Alpine inženieri⁽³⁾**

**4Control
advanced
sistēma⁽¹⁾**

**E-Tech
solarbay[®]
aptumšojamais
panorāmas
jumts⁽²⁾**

**multivides
sistēma openR
link
ar integrētu
Google⁽⁴⁾**

⁽¹⁾ papildaprīkojums, pieejams atkarībā no versijas.

⁽²⁾ papildaprīkojums.

⁽³⁾ pieejams tikai atelier Alpine versijai.

⁽⁴⁾ Google, Google Play, Google Maps, Waze un citi zīmoli ir Google LLC preču zīmes.

izvēlne

01. dizains

02. braukšanas prieks

03. dzīve salonā

04. multivide

05. drošība

06. individualizēšana



lejupielādēt cenu lapu

drosmīga dizaina vīzija

Iedvesmojoties no aviācijas, Renault Rafale iemieso lidmašīnas fizelāžas precizitāti un plūdenumu. Apveltīts ar sportisku siluetu, skulpturālām līnijām, izteiksmīgu gaismas signatūru un peldošu aizmugurējo spoileru, Renault Rafale no jauna definē vārdu "drosmīgs".



Priekšējā režģa dimantu raksts atdzīvojas kā vizuāls vēstījums un veido grafisku mijiedarbību. Aizmugurē līniju plūdums noslēdzas spoilerā, savukārt īpaši 21 collas riteņu diski spēcīgi akcentē rakstura pilnu dizainu.



Sporta sēdekļi⁽¹⁾ ieskauj braucējus un veido pieredzi, kurā apvienots komforts un atbalsts. Priekšējo sēdekļu atzveltnēs iestrādātais Alpine logotips iedegas un sāk mirdzēt sirdspukstu ritmā, tiklīdz vadītājs tuvojas automobilim⁽¹⁾. Apdari papildina zilibaltsarkanās nošuves⁽¹⁾.



60% polsterējuma veido pārstrādāta Alcantara^{®(2)}

⁽¹⁾ pieejams tikai esprit Alpine un atelier Alpine versijām.

⁽²⁾ saskaņā ar ISO standartu 14021.

[konfigurēt un pasūtīt →](#)

02. braukšanas prieks

E-Tech full hybrid 200 ZS un E-Tech 4x4 300 ZS dzinēji

E-Tech full hybrid 200 ZS

līdz
1100 km
nobraukuma rezerve⁽¹⁾

līdz
80%
laika elektriskā
braukšana pilsētā⁽²⁾

no
106 g/km
CO₂ emisijas⁽³⁾

E-Tech 4x4 300 ZS plug-in hybrid

līdz
1000 km
kopējā nobraukuma
rezerve⁽⁴⁾

līdz
105 km
nobraukuma rezerve
pilnībā elektriskajā
režīmā⁽⁵⁾

no
12 g/km
CO₂ emisijas⁽⁶⁾



Pašuzlādes E-Tech full hybrid 200 ZS un 300 ZS E-Tech 4x4 plug-in hybrid dzinēji apvieno veiktspēju un efektivitāti. Braukšana vienmēr sākas elektriski, un paātrinājums ir precīzs un dinamisks. Klusa gaita, atsaucība un plūdenums gan pilsētā, gan uz šosejas.

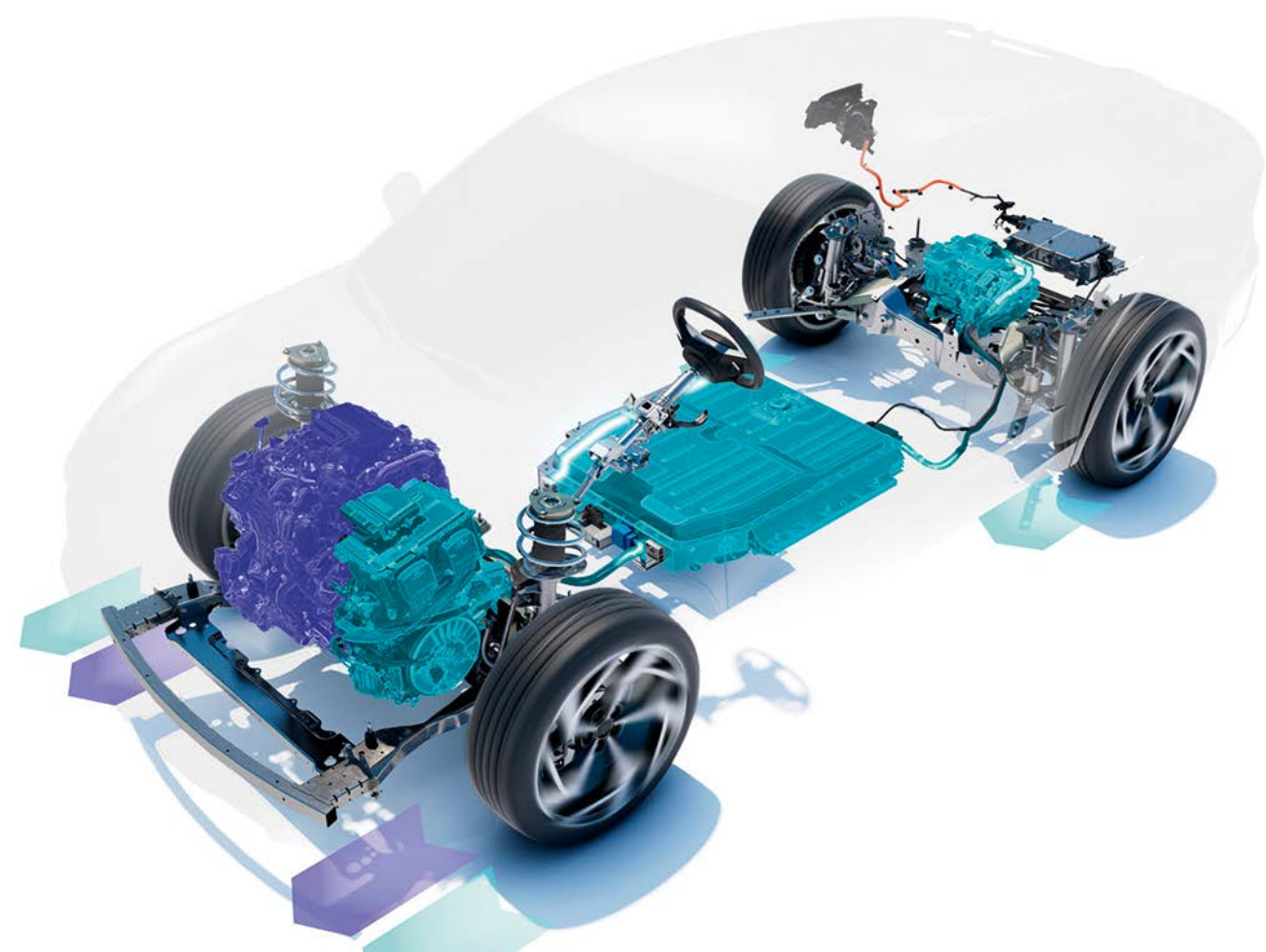
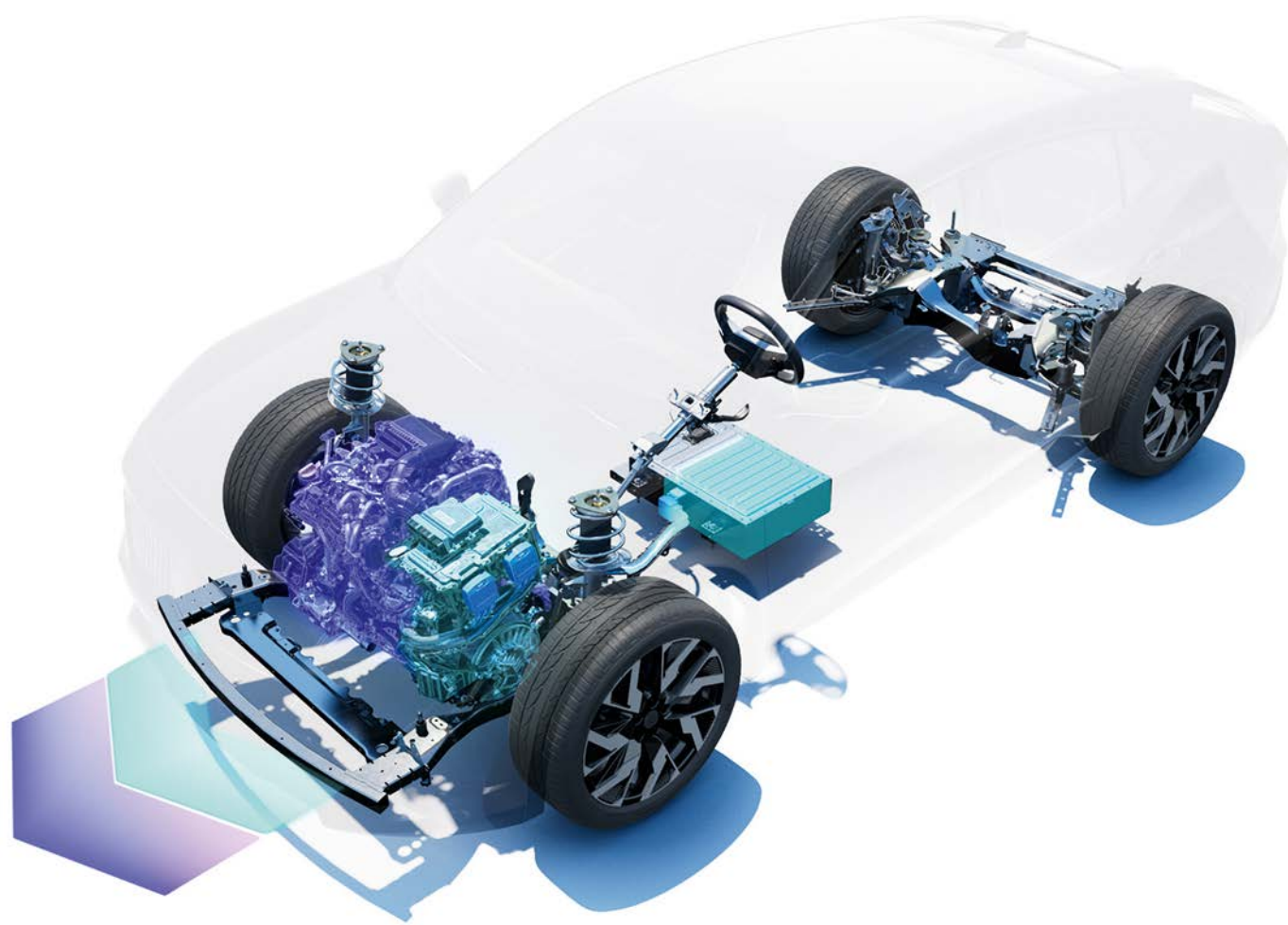

E-Tech full hybrid 200 ZS

Pilsētā ietaupiet līdz pat 40% degvielas⁽⁷⁾ un līdz pat 80%⁽²⁾ laika brauciet klusā elektriskajā režīmā, automātiski uzlādējot akumulatoru palēnināšanās un bremzēšanas laikā. Automobilis nav nepieciešams uzlādēt no ārēja avota.

E-Tech 4x4 300 ZS plug-in hybrid dzinējs

Ar 22 kWh uzlādējamo akumulatoru jūs 100% elektrorežīmā⁽⁵⁾ varat nobraukt līdz pat 100 km, kas atbilst vairumam ikdienas vajadzību. Uzlādējiet akumulatoru no rozes vai uzlādes stacijas: publiskajā punktā, darbā vai mājās.

	E-Tech full hybrid 200 ZS	E-Tech 4x4 300 ZS
tehnoloģija	1 vilces akumulators + 2 elektromotori + 1 iekšdedzes dzinējs + automātiskā daudzrežīmu pārnesumkārbā	1 palielinātas ietilpības vilces akumulators + 3 elektromotori + 1 iekšdedzes dzinējs + automātiskā daudzrežīmu pārnesumkārbā
iekšdedzes dzinēja maksimālais griezes moments (Nm)	205 + 205 Nm	230 + 205 + 195 Nm
akumulatora ietilpība	2 kWh	22 kWh
degvielas patēriņa samazinājums⁽⁸⁾	līdz 40%	līdz 90%
degvielas patēriņš⁽³⁾	no 4,7 l/100 km	no 0,5 l/100 km ar 100% uzlādētu akumulatoru no 5,8 l/100 km ar neuzlādētu akumulatoru
degvielas patēriņš⁽³⁾ CO₂ emisijas	no 106 g/km	no 12 g/km ar 100% uzlādētu akumulatoru no 132 g/km ar neuzlādētu akumulatoru
enerģijas atgūšana, palēninoties un bremzējot	ir	ir
enerģijas atgūšanas pārvaldība	ir	ir
elektriskais atbalsts iekšdedzes dzinējam	ir	ir
paātrinājums no 0 līdz 100 km/h	8,9 s	6,4 s
paātrinājums no 80 līdz 120 km/h	5,6 s	4,0 s
uzlāde	nav nepieciešams uzlādēt no ārēja avota; akumulators uzlādējas automātiski bremzēšanas un palēnināšanās laikā	uzlādējiet no publiskā punkta vai stacijas, darbā vai mājās + palēninoties un bremzējot

⁽¹⁾ nobraukuma rezerve līdz 1100 km, ar pilnu degvielas tvertni, saskaņā ar WLTP datiem.

⁽²⁾ atkarībā no akumulatora uzlādes līmeņa un braukšanas stila (Renault iekšējais avots 2023. gadā).

⁽³⁾ saskaņā ar WLTP protokolu.

⁽⁴⁾ nobraukuma rezerve līdz 1000 km, ar pilnu degvielas tvertni un pilnībā uzlādētu akumulatoru, saskaņā ar WLTP datiem.



⁽⁵⁾ nobraukums WLTP ciklā, faktiskais nobraukums atkarīgs no braukšanas apstākļiem (ceļa veids, braukšanas stils un laikapstākļi); (Renault iekšējie avoti / 2024. gads)

⁽⁶⁾ saskaņā ar WLTP protokolu, pilsētas režīmā.

⁽⁷⁾ saskaņā ar WLTP protokolu, pilsētas režīmā.

⁽⁸⁾ provizorisks dati - notiek dzinēja homologācija.

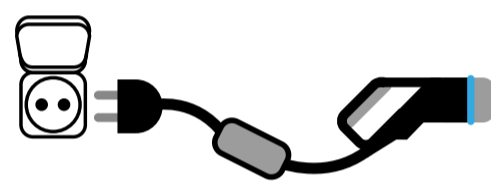
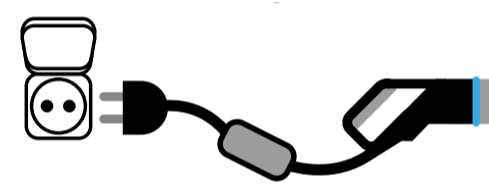
Mājās un ceļā izmantojiet plašu uzlādes risinājumu klāstu un baudiet visas priekšrocības, ko sniedz Renault Rafale E-Tech 4x4 300 ZS plug-in hybrid.

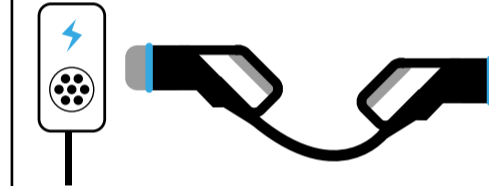
privātā uzlādes stacija			publiskā uzlādes stacija	
privātā uzlādes stacija 7,4 kW AC	pastiprinātā rozete 3,7 kW AC	standarta rozete 2,3 kW AC	publiskā uzlādes stacija 22 kW AC	publiskā uzlādes stacija 11 kW AC
mode 3 kabelis	standarta mode 2 kabelis vai flexi-charger kā papildaprīkojums	standarta mode 2 kabelis vai flexi-charger kā papildaprīkojums	mode 3 kabelis	mode 3 kabelis
				
uzlādes laiks				
no 0 līdz 80 % → 1 h 59 no 0 līdz 100 % → 2 h 45	no 0 līdz 80 % → 4 h 10 no 0 līdz 100 % → 5 h 24	no 0 līdz 80 % → 6 h 38 no 0 līdz 100 % → 8 h 35	no 0 līdz 80 % → 1 h 59 no 0 līdz 100 % → 2 h 45	no 0 līdz 80 % → 4 h 10 no 0 līdz 100 % → 5 h 24

uzlāde mājās vai darbā

maksimālā jauda 7,4 kW maiņstrāvas (AC) uzlāde

Uzlādējiet Renault Rafale E-Tech 4x4 300 ZS mājās⁽¹⁾ no privātās stacijas vai 3,7 kW pastiprinātās rozetes. Esot ceļā, izmantojiet publiskā tīkla priekšrocības un 7,4 kW punktos uzlādējiet akumulatoru līdz 80% nedaudz vairāk kā 2 stundās.

My Renault lietotne

Jebkurā laikā pārbaudiet nobraukuma rezervi, attālināti sāciet uzlādi vai ieplānojiet to ārpus maksimālā pieprasījuma stundām.

4Control advanced

4Control advanced sistēma ar 4 riteņu stūrēšanu⁽¹⁾ padara trajektorijas skaidras, precīzas un drošas. Pagriezienos jūs saglabājat perfektu kontroli.



10,4 apgriešanās aplis ir gandrīz kā nelielam pilsētas auto.

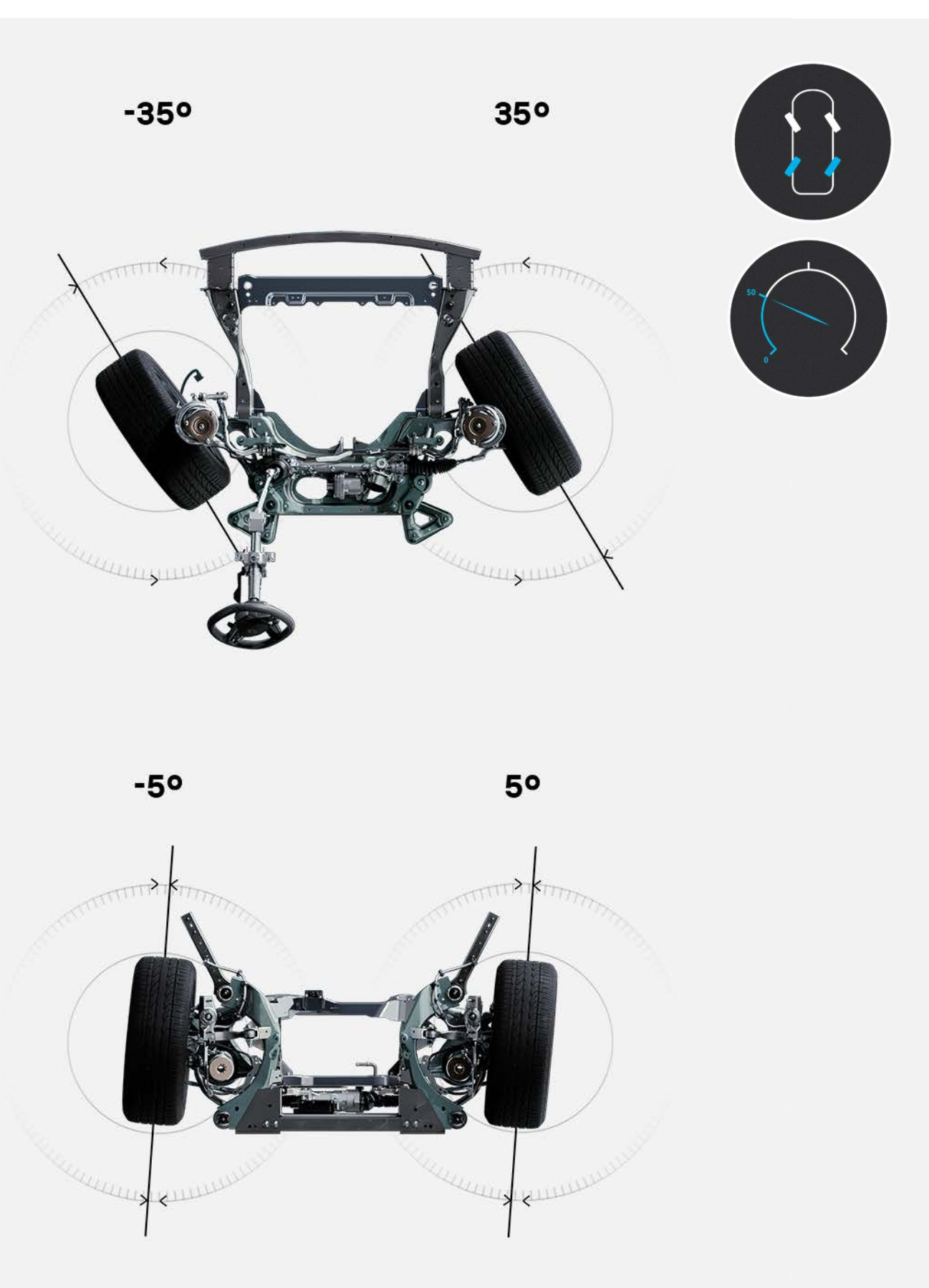

līdz 50 km/h aizmugurējie riteņi tiek stūrēti pretēji priekšējiem, samazinot pagriezienu rādiusu un atvieglojot manevrēšanu.

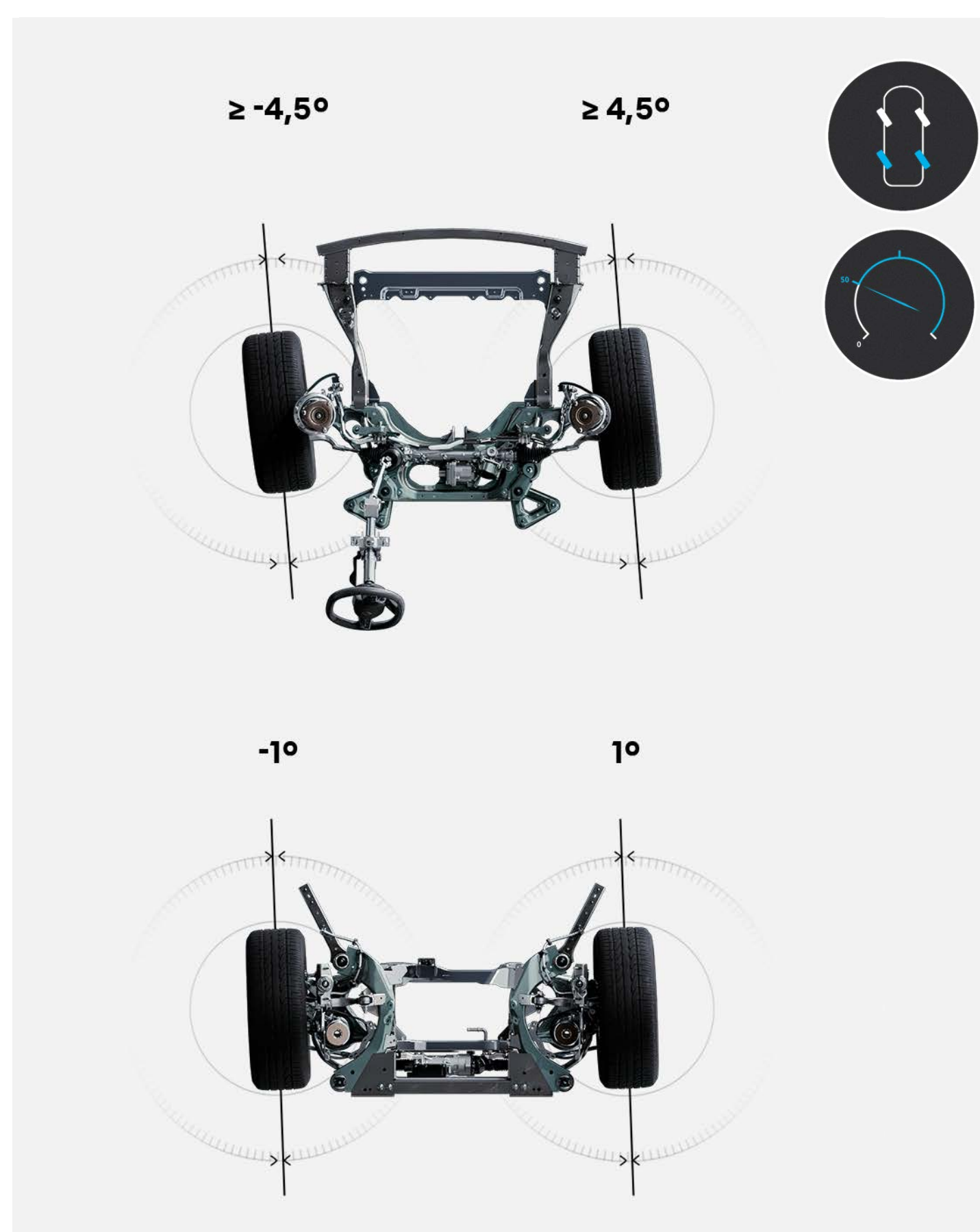

ātrumam pārsniedzot 50 km/h, aizmugurējie riteņi tiek stūrēti vienā virzienā ar priekšējiem, nodrošinot papildu stabilitāti un drošību.

⁽¹⁾ papildaprīkojums, pieejams atkarībā no versijas.

atelier Alpine versija

Renault Rafale atelier Alpine versija apvieno visu Alpine inženierijas pieredzi, lai dāvātu braukšanu, kurā apvienota veikspēja, jauda un veiklība: E-Tech 4x4 300 ZS dzinējs no jaunākās paaudzes uzlādējamo hibrīdu klāsta, sportiska šasija, aktīvā balstiekārta ar paredzēšanas kameru un 4Control advanced sistēma ar 4 riteņu stūrēšanu.



Alpine inženieru komandas noregulētā šasija apvieno braukšanas prieku, precizitāti un izcilu saķeri.

šasija un ritošā daļa

Sporta riepas un īpaši šķērsstabilizatori palīdz nodrošināt labāko iespējamo saķeri, bet 21 collas chicane diski veido unikālu izskatu.

4x4 saķere

Pateicoties pastāvīgai 4 riteņu piedziņai, automobilis nodrošina lielisku saķeri uz jebkura ceļa jebkādos apstākļos.

aktīvā balstiekārta ar paredzēšanas kameru

Kamera reāllaikā skenē ceļu un ļauj amortizatoriem pielāgoties, lai nodrošinātu labāko iespējamo kompromisu starp komfortu un drošām, precīzām šasijas reakcijām.

4Control advanced sistēma

4 riteņu stūrēšanas sistēma nodrošina veiklību un stabilitāti vidējā un lielā ātrumā un izcilu vadāmību mazā ātrumā. Apvienojumā ar daudzsviru aizmugurējo balstiekārtu tā garantē precīzas un drošas trajektorijas.

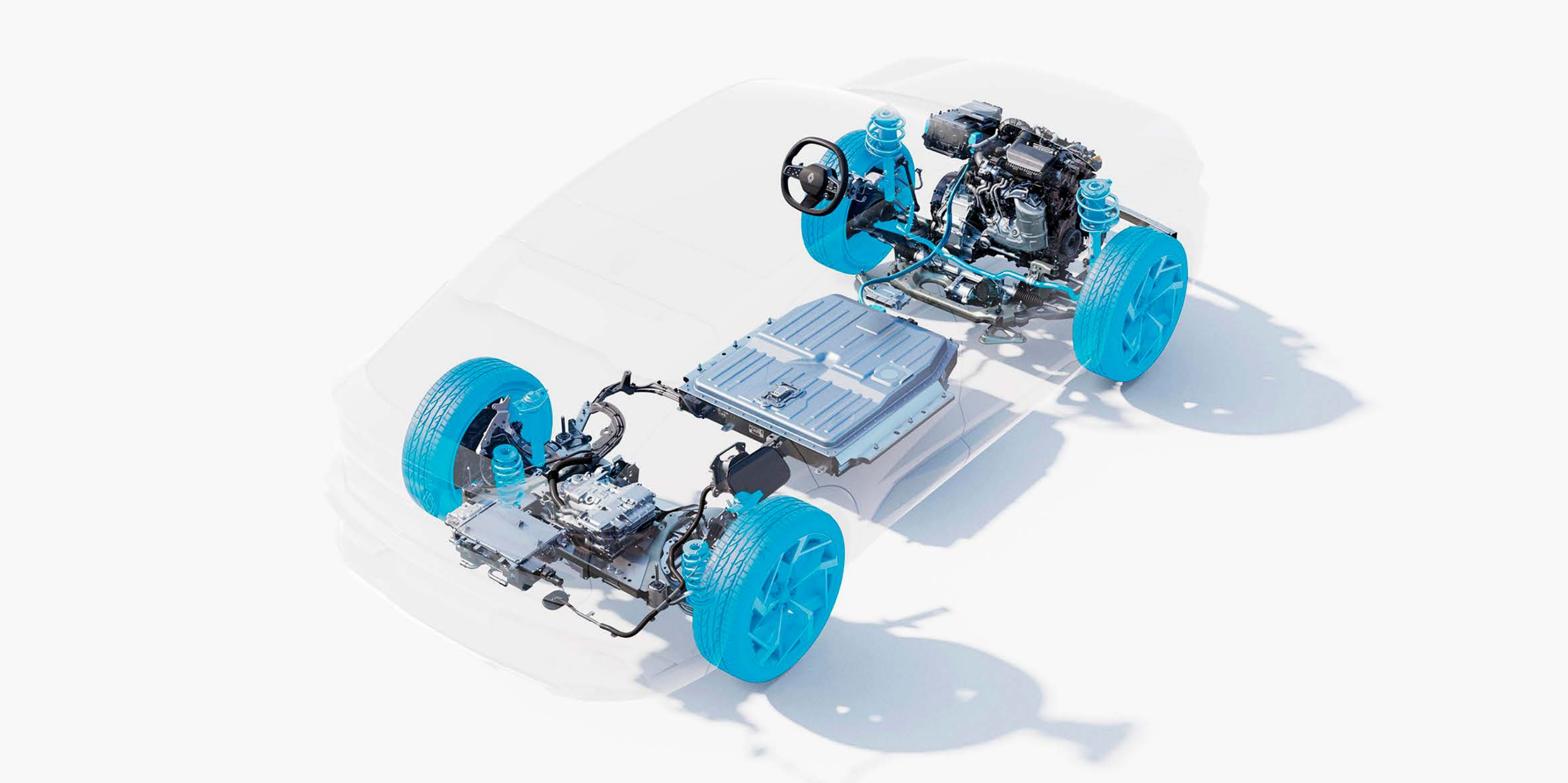

Lai vēl vairāk pielāgotu automobili savam braukšanas stilam, izmantojiet izveicības kontroles sistēmas iestatījumus: komforta, dinamiskais un sporta režīms darbojas ESC⁽¹⁾, ar paredzēšanas kameru apgādātās aktīvās balstiekārtas un 4Control advanced sistēmu līmenī.



	komforta režīms	dinamiskais režīms	sporta režīms
ESC atbalsts	liels	liels	vidēji
izveicība/dinamisms	minimāls	vidēji	liels
amortizācijas režīms elastīgs vidējs stingrs	mīkstums	vidēji	stāvēs

⁽¹⁾ ESC, elektroniskā stabilitātes sistēma.

[konfigurēt un pasūtīt →](#)

inovatīvs kokpits

Ārkārtīgi gaišajā salonā vadības ierīces ir ergonomiski koncentrētas ap stūresratu. Uz autovadītāju orientētie ekrāni un projekcijas displejs⁽¹⁾ ar 984 cm² kopējo laukumu veido augstas izšķirtspējas digitālo virsmu.



solarbay[®] aptumšojamā panorāmas jumta⁽²⁾ laukums ir gandrīz 1 m², un to var vadīt manuāli vai ar balss komandām, izmantojot Google Assistant⁽³⁾. Pateicoties 4 aptumšojuma līmeņiem, tas nodrošina patīkamu gaismu un termisko komfortu gan vasarā, gan ziemā.

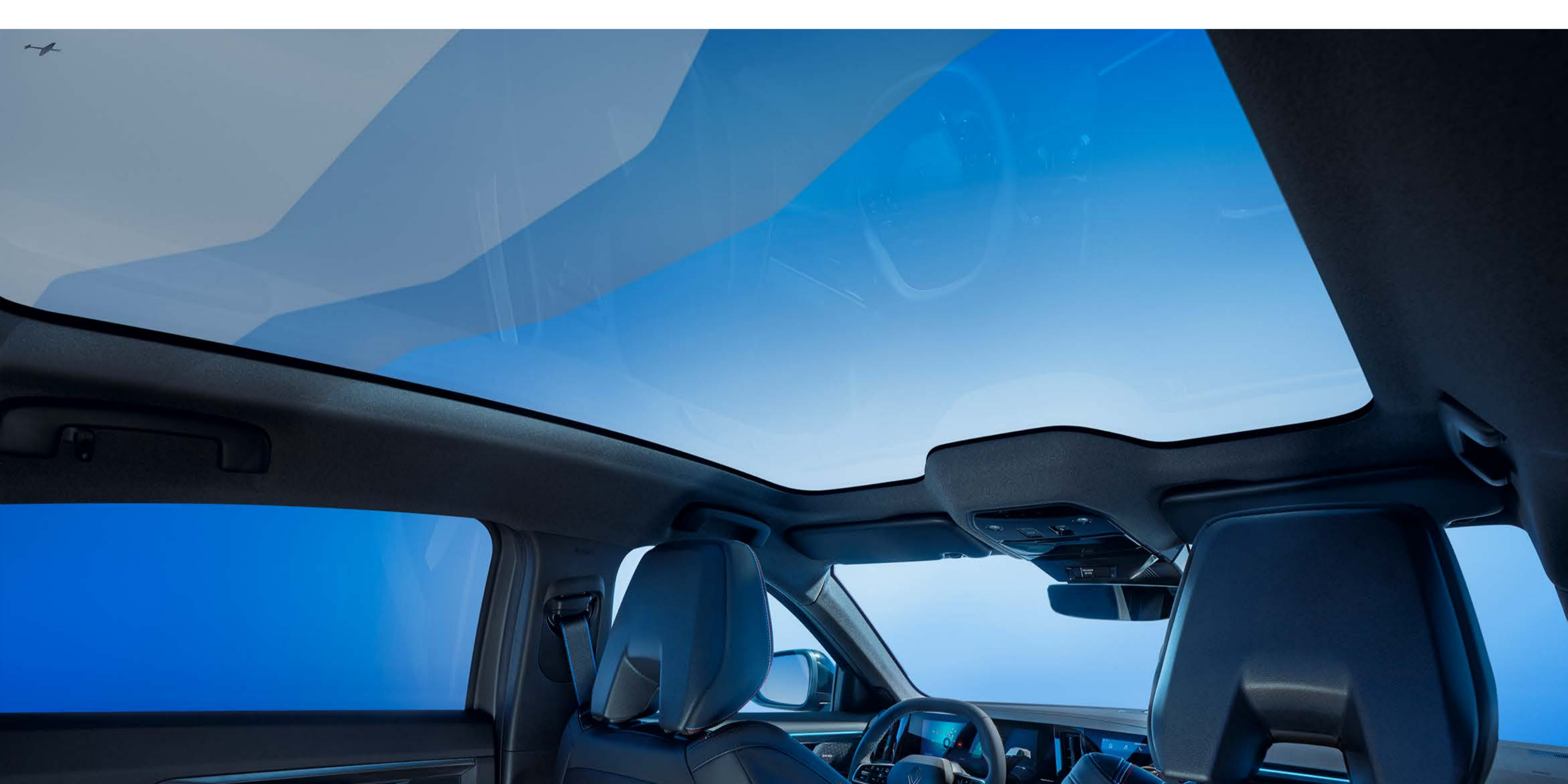

regulējams aptumšojums ar 4 režīmiem (atvērts/aizvērts) un 2 zonām (priekšā/aizmugurē)

Aizmugurējais roku balsts Ingenious⁽⁴⁾ padarīs jūs izklaidi ceļā vēl patīkamāku. Tajā ir vieta viedtālrunu un planšetdatoru glabāšanai, 2 USB-C līgšanas un 2 atlokāmi balsti, kas turēs viedierīces ērtā pozīcijā.



viena no plašākajām telpām aizmugurējo pasažieru kājām ar 30,2 cm attālumu līdz priekšējām atzveltnēm

Bagāžas nodalījums ar tilpumu līdz 630 litriem. Elektriskais pārsegs nodrošina ērtu piekļuvi, bet lielā ietilpība ļauj ņemt līdzi visu pasažieru bagāžu.



⁽¹⁾ papildaprīkojums, pieejams atkarībā no versijas.

⁽²⁾ papildaprīkojums.

⁽³⁾ My Renault, Google Maps un Google Assistant savienotie pakalpojumi tiek nodrošināti bez maksas 5 gadus no jūsu automobiļa piegādes dienas. Google, Google Play, Google Maps, Waze un citi zīmoli ir Google LLC preču zīmes.

⁽⁴⁾ atkarībā no versijas.

[konfigurēt un pasūtīt →](#)

openR link multivides sistēma ar integrētu Google

Remonts, apbraucamie ceļi... Google Maps⁽⁴⁾ atjaunina maršrutu un nodrošina precīzus navigācijas norādījumus pat tad, ja ir traucēti sakari. OpenR 774 cm² ekrāni padara openR link multivides sistēmas lietošanu īpaši ērtu, un plašu funkcionalitāti nodrošina integrēti Google⁽¹⁾ pakalpojumi. Jūsu rīcībā ir vairāk nekā 50 lietotņu, to skaitā 11 no Renault partneriem, ko var lejupielādēt no Google Play⁽³⁾, kā arī plašs savienoto pakalpojumu un satura klāsts.



Ceļu darbi, jauns satiksmes virziens... Google Maps⁽⁴⁾ atjaunina jūsu maršrutu un piedāvā precīzu navigāciju pat tad, ja traucēta mobilo sakaru tīkla darbība.



Balss vadība: sakiet "Hei, Google..." un plānojat braucienus, regulējat temperatūru vai pārslēdziet braukšanas režīmu. Balss asistents ir jūsu rīcībā.



Google Play⁽³⁾ ir pieejamas vairāk nekā 50 lietotnes⁽²⁾ ar ekskluzīvu saturu, tostarp Waze, SongPop for Renault un Amazon Music.



Waze ir navigācijas lietotne, kas reāllaikā kopīgo satiksmes informāciju un sniedz papildu sirdsmieru.



Radiet savu ceļojuma ritmu ar mūzikas spēli **SongPop for Renault**. Spēlējiet spēli kopā ar ģimeni un draugiem un atklājat no jauna lielākos mūzikas hitus!



Esot ceļā, klausoties mūziku un daudz ko citu, izmantojot **Amazon Music**, kas iekļauta jūsu Amazon Prime abonementā.



Ar **L'Équipe for Renault** lietotni jūs saņemat visas jaunākās sporta ziņas.



Vivaldi ir efektīvs un ātrs tīmekļa pārlūks, kas respektē jūsu privātumu.



Klausieties savas iecienītās radiostacijas jebkurā laikā gan Latvijā, gan ārzemēs, izmantojot **Radioplayer**.



Kabriol ir pirmais tūrisma audiogids bērniem, kas izmanto ģeolokāciju. Simtiem stāstu un bagātīga informācija ļaus aizraujoši pavadīt laiku.



Atklājat stāstus ap jums, pateicoties uz ģeolokāciju balstītajiem **Karacal** 'skaņas burbuļiem'. Padariet katru braucienu par jaunu piedzīvojumu.



Vai esat gatavi spēlei? Lūk, viktorīnas, mīklas un izaicinājumi! Ar Renault un **Les Incollables**[®] ceļošana sagādās daudz prieka visai ģimenei.



Ar **EasyPark** jūsu rīcībā ir miljoniem stāvvietu visā Eiropā. Ievadiet galamērķa adresi vai navigējiet, izmantojot karti.



Sybel ir unikāla platforma, kurā atradīsiet aizraujošus podkāstus, ekskluzīvus oriģināldarbus, audio grāmatas, dokumentālās filmas un daudz ko citu.

**Izmantojot My Renault lietotni⁽⁴⁾,
jūs varat pārvaldīt savu automobili
attālināti. Savienotie pakalpojumi,
auto atrašanās vieta, tehniskās
apkopes vēsture, servisa atgādinājumi
un pieraksts: jūsu Renault Rafale
vienmēr ir sasniedzams.**

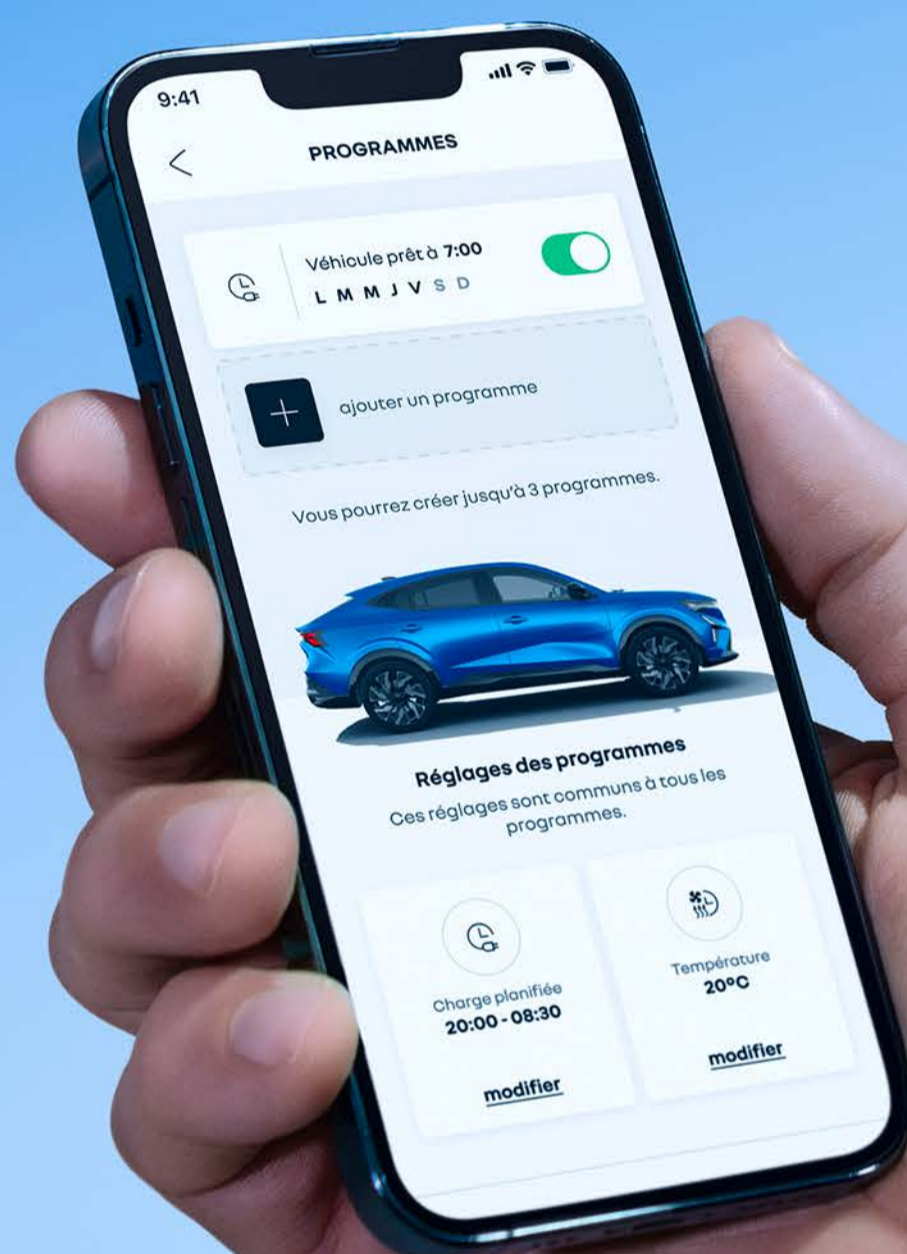

⁽¹⁾ Google, Google Play, Google Maps, Waze un citi zīmoli ir Google LLC preču zīmes.

⁽²⁾ atkarībā no valsts.

⁽³⁾ no Google Play lejupielādēto lietotņu izmantošanai ir nepieciešams mobilo datu pieslēgums. Lai izmantotu šīs lietotnes, koplietojiet tālruņa savienojumu ar savu Renault. Jūs varat izmantot arī mūsu partnera Orange piedāvājumu (nesaistošs piedāvājums), šādā gadījumā pirmie 3 GB ir bezmaksas (spēkā 6 mēnešus).

⁽⁴⁾ Savienotie pakalpojumi My Renault, Google Maps un Google Assistant tiek nodrošināti bez maksas 5 gadus no jūsu automobiļa piegādes dienas.

Harman Kardon® augstas precizitātes skaņa

Pateicoties Renault "kokona efekta" tehnoloģijai, salons ir perfekti izolēts no nevēlamiem trokšņiem, un braucēji var pilnībā izbaudīt Harman Kardon® augstas precizitātes skaņu. Kopā ar Žanu Mišelu Žāru izstrādātie 5 klausīšanās režīmi pielāgo sistēmas skanējumu atbilstīgi žanram un saturam.

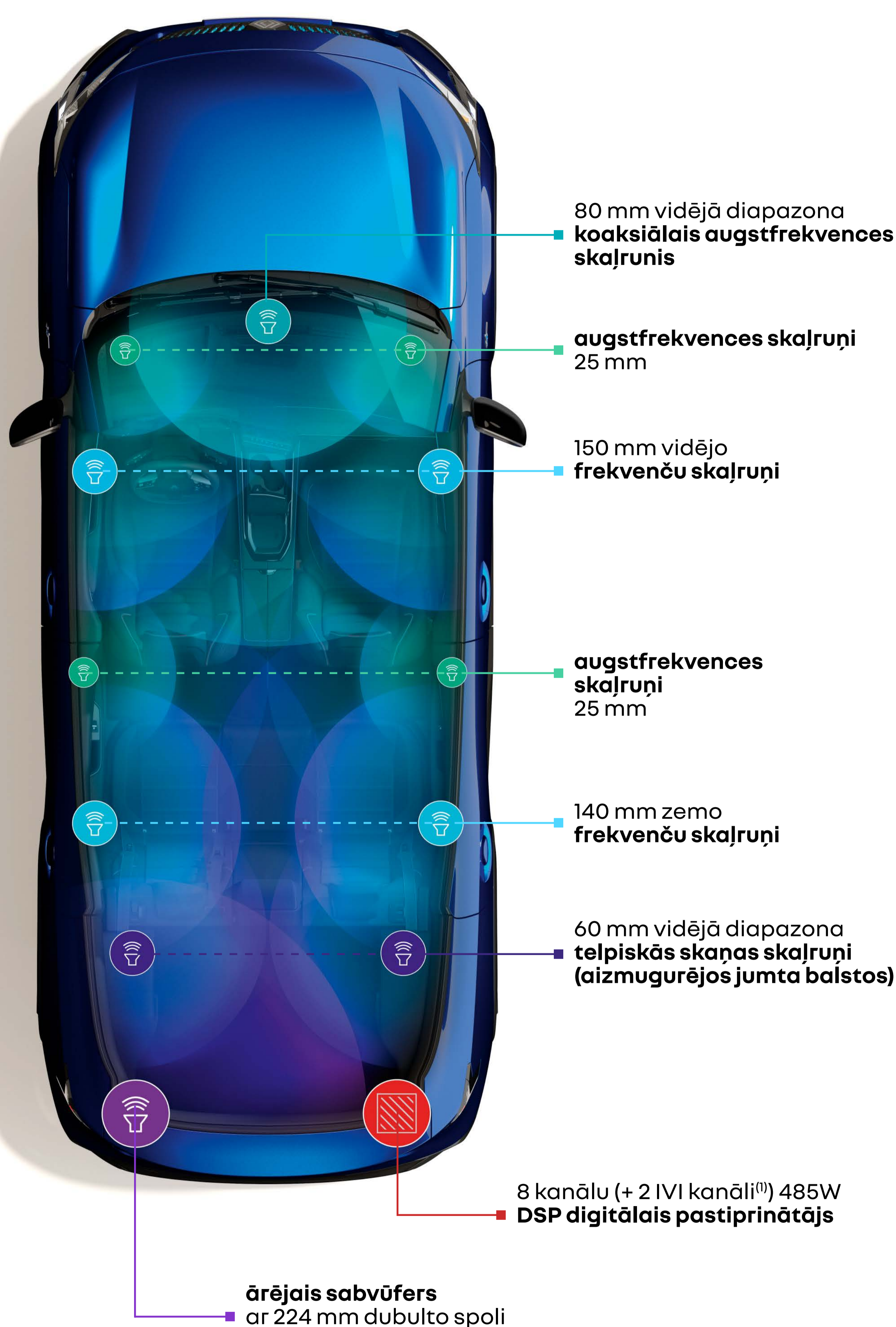

⁽¹⁾ izklaides un informācijas sistēma (IVI)

[konfigurēt un pasūtīt →](#)

atklāt, informēt, vadīt

"safety score" jeb drošības rādītājs novērtē jūsu braukšanu, analizējot ātrumu, trajektorijas un drošas distances ieturēšanu. Katra brauciena beigās tas parāda rezultātu skalā no 0 līdz 100 punktiem, mudinot pilnveidot braukšanu.



"safety coach" jeb drošības treneris palīdz uzlabot braukšanu, izmantojot drošības rādītāju, un reāllaikā informē par iespējamem riskiem maršrutā.

05. drošība



32 progresīvas braukšanas palīgsistēmas

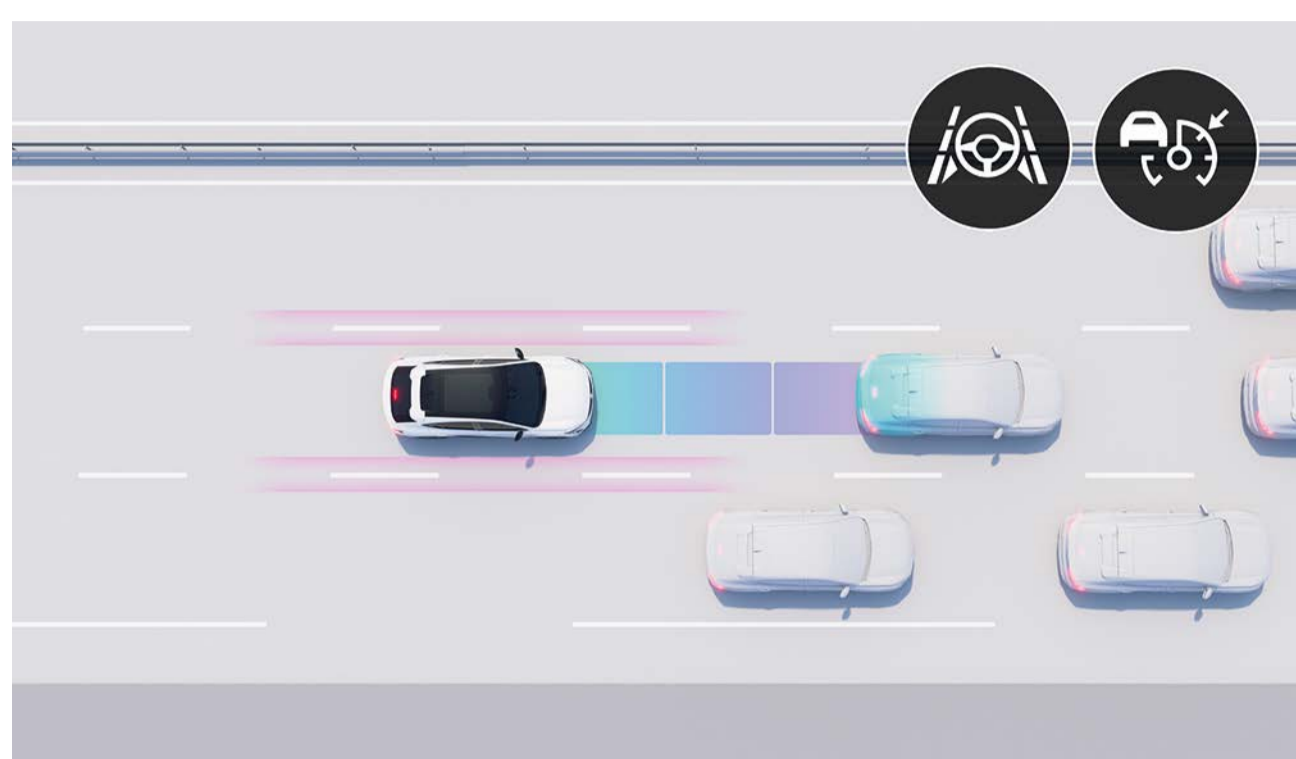

active driver assist⁽¹⁾

Šī sistēma regulē braukšanas ātrumu, pielāgojoties satiksmei un ceļa apstākļiem, ietur drošu attālumu un notur automobili savā joslā. Kad satiksme palēninās, automobīlis automātiski bremzē, apstājas un atkal atsāk kustību.

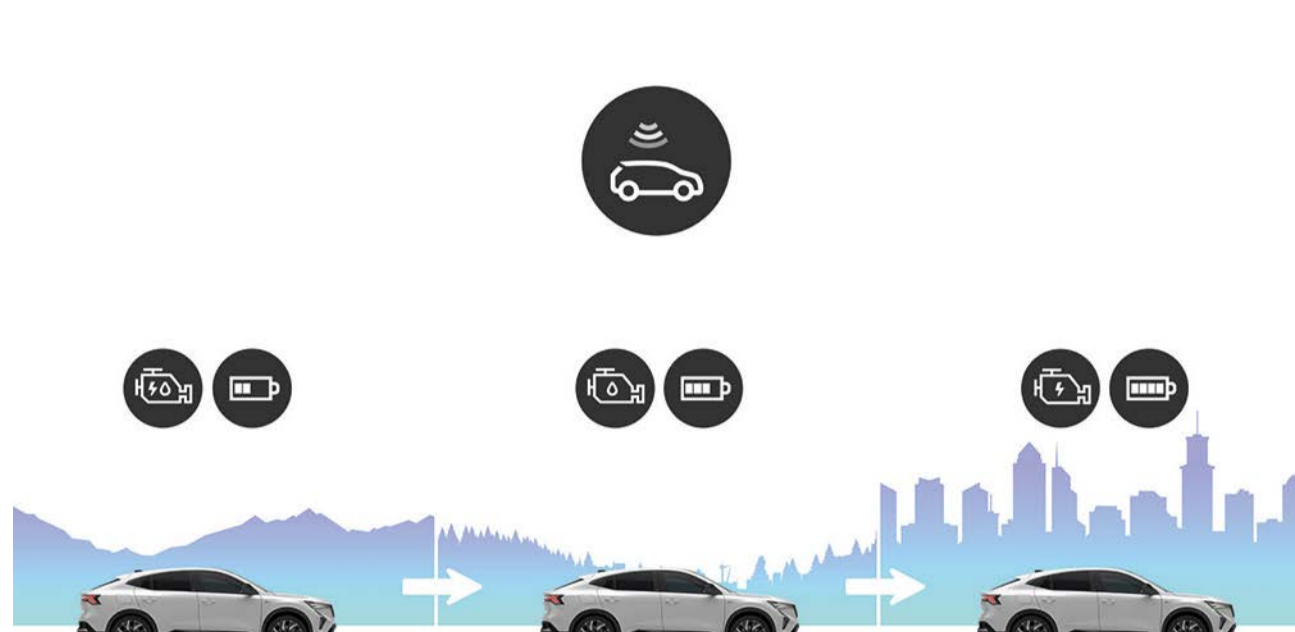

paredzošā hibrīdbraukšana⁽¹⁾⁽²⁾

Automobīlis pastāvīgi analizē maršrutu, lai noteiktu, vai ceļā paredzamas apdzīvotas vietas, īpašs reljefs vai sastrēgumi. Izmantojot šo informāciju, tas izvēlas optimālo hibrīdzināja darba režīmu. Šādā veidā samazinās degvielas patēriņš un uzlabojas veiktspēja.



360° apkārtnes kamera

4 kameras veido 360° automobīļa apkārtnes skatu un ļauj droši un bez pūlēm veikt manevrus.

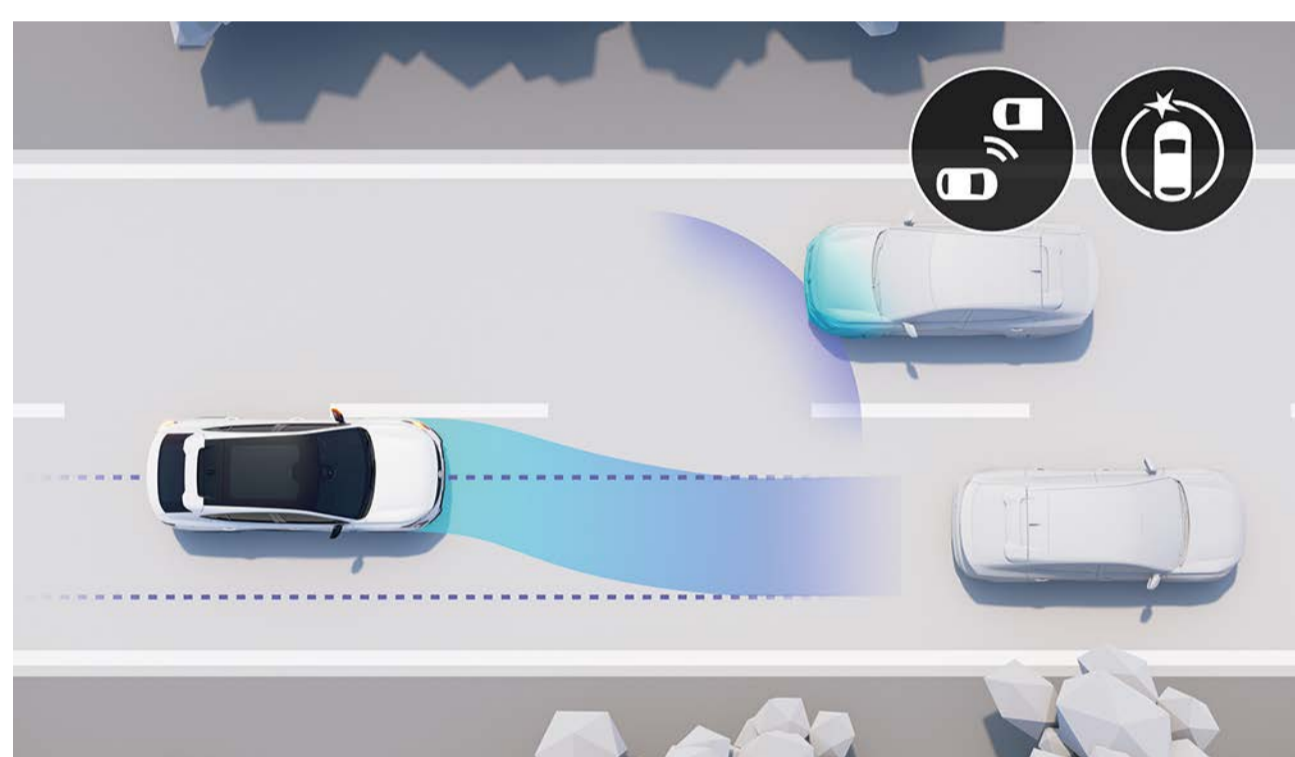

Aklo zonu uzraudzības sistēma un joslas maiņas asistents (BSI)

Sistēma brīdina vadītāju, ja, gatavojoties pārkārtoties uz blakus joslu, nepārredzamajā zonā atrodas cits transportlīdzeklis. Ja tā konstatē sadursmes risku, automobīlis nekavējoties koriģē kustības trajektoriju.



automātiskā avārijas bremzēšanas sistēma pilsētas un starppilsētu satiksmei ar gājēju un velosipēdistu noteikšanu

Sistēma nosaka gājējus, kas tuvojas no priekšpuses vai sāniem, un briesmu gadījumā aptur automobīli. Braukšana pilsētā vēl nekad nav bijusi droša – gan dienā, gan naktī.

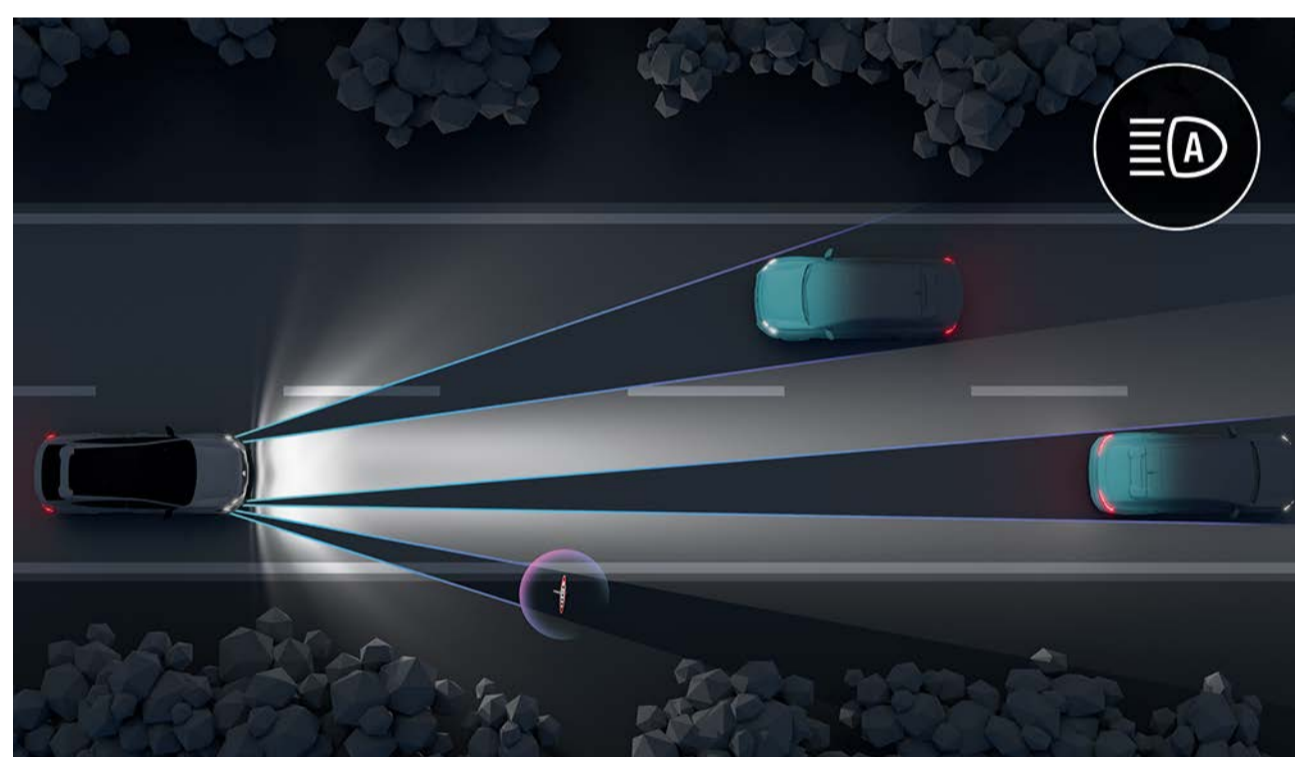

LED matrix vision lukturi

Sistēma automātiski pielāgo gaismas kūļa formu atbilstīgi satiksmei un laikapstākļiem, lai nodrošinātu optimālu apgaismojumu un novērstu apžilbināšanu.

braukšana

- active driver assist: aktīvā viedā ātruma kontrole* + joslas ieturēšanas funkcija
- 9,3 collu projekcijas displejs
- palīgs braukšanai kalnā
- drošas distancēšanas sistēma
- piekabes stabilitātes sistēma
- paredzošā hibrīdbraukšanas sistēma*
- ātruma ierobežotājs
- ātruma regulators
- aktīvais ātruma regulators
- viedais aktīvais ātruma regulators*

apgaismojums

- automātiska tālās/tuvās gaismas pārslēgšana
- LED Adaptive Vision priekšējie lukturi (ar integrētu miglas lukturu funkciju)
- LED matrix vision lukturi

parkošanās sensori

- aizmugurējie parkošanās sensori
- priekšējie parkošanās sensori
- sānu parkošanās sensori
- aizmugures skata kamera
- 360° apkārtnes 3D kamera
- brīvroku parkošanās sistēma

drošība

- joslu maiņas palīgsistēma (BSI)
- joslas pamešanas brīdinājums (LDW)
- joslas ieturēšanas palīgsistēma (LKA)
- aklo zonu uzraudzības sistēma (BSW)
- aktīvā avārijas bremzēšanas sistēma ar kreisā pagrieziena asistentu (AEBS)
- aizmugurējā avārijas bremzēšanas palīgsistēma (R-AEB)
- adaptīvā avārijas bremzēšanas palīgsistēma ar gājēju un velosipēdistu noteikšanu (AEBS)
- atpakaļgaitas parkošanās palīgsistēma (RCTA)
- joslas saglabāšanas palīgsistēma (ELKA)
- ceļa zīmju atpazīšanas sistēma (TSR)
- ātruma ierobežojumu brīdinājuma sistēma (OSP)
- ātruma pārsniegšanas brīdinājuma sistēma (OSP)
- vadītāja noguruma uzraudzības sistēma (DAA)

* 5 gadus bez maksas.

06. individualizēšana

krāsas



melnā etoile (mp)



pelēkā schiste (mp)



sarkanā flamme (mp)



baltā pearl (s)



zilā summit⁽¹⁾ (mp)



zilā satin summit⁽¹⁾(s)

s: satīna

mp: metāliskā krāsa

fotoattēli nav līgumiski saistoši, krāsas attēlotas ar melna jumta opciju

⁽¹⁾ pieejama tikai esprit Alpine un atelier Alpine versijām.

⁽²⁾ pieejama kā opcija tikai atelier Alpine versijai.

Melns jumts pieejams kombinācijā ar visām krāsām, izņemot melno etoile.

06. individualizēšana

salona apdare



techno

- priekšējā paneļa apdare no mīksta putu materiāla, matēts hroms ar ambiento apgaismojumu un dekoratīvie elementi no dabīgā korķa grafīta tonī
- auduma polsterējums apvienojumā ar dabīgās ādas elementiem pelēkā un melnā krāsā



esprit Alpine

- ar mīkstu putu materiālu pārklāts priekšējais panelis, matēta hroma josla ar ambiento apgaismojumu un dabīgā šifera dekoratīvie elementi grafīta krāsā
- Alcantara polsterējums apvienojumā ar TEP ekoādu melnā krāsā ar zilu perforējumu



atelier Alpine

- atelier Alpine emblēma
- priekšējā paneļa apdare no mīksta putu materiāla, matēta hroma apdare ar ambiento apgaismojumu un dabīgā slānekļa dekors grafīta krāsā
- polsterējums no pārstrādātas Alcantara apvienojumā ar TEP ekoādu, melns ar zilu perforējumu

⁽¹⁾ bez 4Control advanced sistēmas, kas būs pieejama vēlāk.

⁽²⁾ My Renault, Google Maps un Google Assistant savienotie pakalpojumi tiek nodrošināti bez maksas 5 gadus no automobiļa piegādes dienas.

⁽³⁾ no Google Play lejupielādēto lietotņu izmantošanai ir nepieciešams mobilo datu pieslēgums. Lai izmantotu šīs lietotnes, koplietojiet tālruņa savienojumu ar savu Renault.



lejupielādēt cenu lapu

06. individualizēšana

polsterējums



auduma polsterējums apvienojumā ar ekoādu, pelēks/melns⁽¹⁾



pārstrādātas Alcantara polsterējums apvienojumā ar ar TEP ekoādu, melns ar zilu perforējumu

riteņi



melni 20 collu vieglmetāta diski sonic ar dimanta griezumu⁽¹⁾



melni 20 collu vieglmetāla diski castellet ar dimanta griezumu un tonētu lakošanu⁽²⁾



melni 21 collas vieglmetāla diski chicane ar dimanta griezumu un tonētu lakošanu⁽³⁾

⁽¹⁾ pieejams techno versijai.

⁽²⁾ pieejams esprit Alpine.

⁽³⁾ pieejams atelier Alpine.

konfigurēt un pasūtīt →

06. individualizēšana

piederumi



sānu pakāpieni PREMIUM

Pateicoties noapaļotām malām un oriģinālam dizaina motīvam, šie kāpši lieliski iederas automobiļa izskatā un veido sportisku akcentu. Tie pilda ir arī funkcionālu uzdevumu, jo atvieglo piekļuvi jumta bagāžai un aizsargā automobili no sīkiem bojājumiem.



spoilers uz bagāžnieka pārsega

Piešķiriet bagāžnieka aizmugurējai līnijai eleganci un izceliet Renault Rafale aerodinamisko profilu.



galvas balstu komforta spilveni

Tie paaugstina komfortu un padara salonu vēl elegantāku, kā arī garantē optimālu atbalstu pirmās klases ceļojumos.



esprit Alpine tekstila paklājīni

Izvēlieties savu variantu no plaša paklājīņu klāsta, kas radīts salona grīdas aizsardzībai. Padariet sava automobiļa izskatu vēl sportiskāku, izvēloties unikāla dizaina paklājīņus, kas radīti esprit Alpine versijai.



elektrisks sakabes āķis

100% elektrisks āķis, kas automātiski ieņem darba pozīciju, nospiežot pogu bagāžas nodalījumā. Tā nolaišana un pacelšana aizņem tikai dažas sekundes, un paceltā pozīcijā āķis neietekmē automobiļa izskatu.

[konfigurēt un pasūtīt →](#)

06. individualizēšana

spēka agregāts

E-Tech full hybrid 200 ZS	E-Tech 4x4 300 ZS plug-in hybrid
degvielas veids	
full hybrid + bezsvina benzīns (E10)	full hybrid + bezsvina benzīns (E10)
maksimālā jauda kW EEK (ZS) / maksimālais griezes moments minūtē pie apgr./min	
146 (199 ZS) pie 4500 apgr./min	221 (300 ZS) pie 4500 apgr./min
maksimālais griezes moments (Nm EEK) pie apgr./min	
205 + 205 (nav kombinējams) pie 1750 apgr./min	230 + 205 + 195 (nav salīdzināms) pie 1750 apgr./min
nobraukuma rezerve⁽¹⁾	
nobraukuma rezerve līdz 1100 km	nobraukuma rezerve līdz 1000 km
	nobraukuma rezerve 100% elektriskajā režīmā līdz 105 km ⁽²⁾
veiktspēja	
maksimālais ātrums (km/h)⁽³⁾	
180	
paātrinājums 0-100 km/h (s)	
8,9	6,4
paātrinājums vidējā ātruma diapazonā: 80-120 km/h (s)	
5,6	4,0
degvielas patēriņš un CO₂ emisijas WLTP⁽⁴⁾	
CO₂ emisijas (g/km)	
106-111	12-14 ⁽⁵⁾
degvielas patēriņš kombinētajā ciklā (l/100 km)	
4,7-4,9	0,5-0,6 ⁽⁵⁾
masa un ietilpība	
degvielas tvertnes tilpums (l)	
55 (ieskaitot 3 litru rezervi)	55 (ieskaitot 3 litru rezervi)

⁽¹⁾ ar pilnu degvielas tvertni, saskaņā ar WLTP datiem.

⁽²⁾ WLTP ciklā faktiskā nobraukuma rezerve atkarīga no braukšanas apstākļiem (ceļa veids, braukšanas stils un laikapstākļi) / avots: Renault, 2024. gads.

⁽³⁾ elektroniski ierobežots ātrums.

⁽⁴⁾ degvielas patēriņš un CO₂ emisijas sertificētas, izmantojot reglamentētu standarta metodi. Šī metode ir vienāda visiem ražotājiem un ļauj salīdzināt automobiļus.

⁽⁵⁾ ar 100% uzlādētu akumulatoru, saskaņā ar WLTP protokolu – pašlaik notiek homologācija.

izmēri un tilpumi

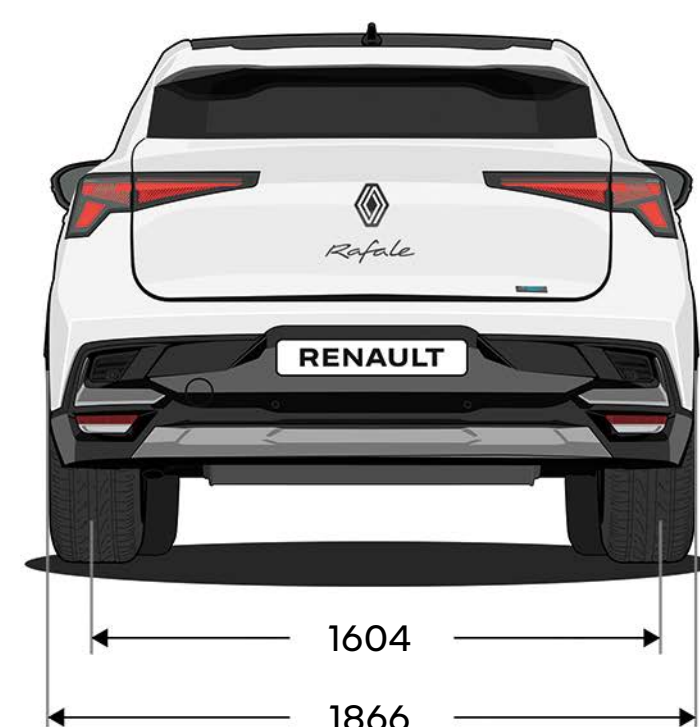
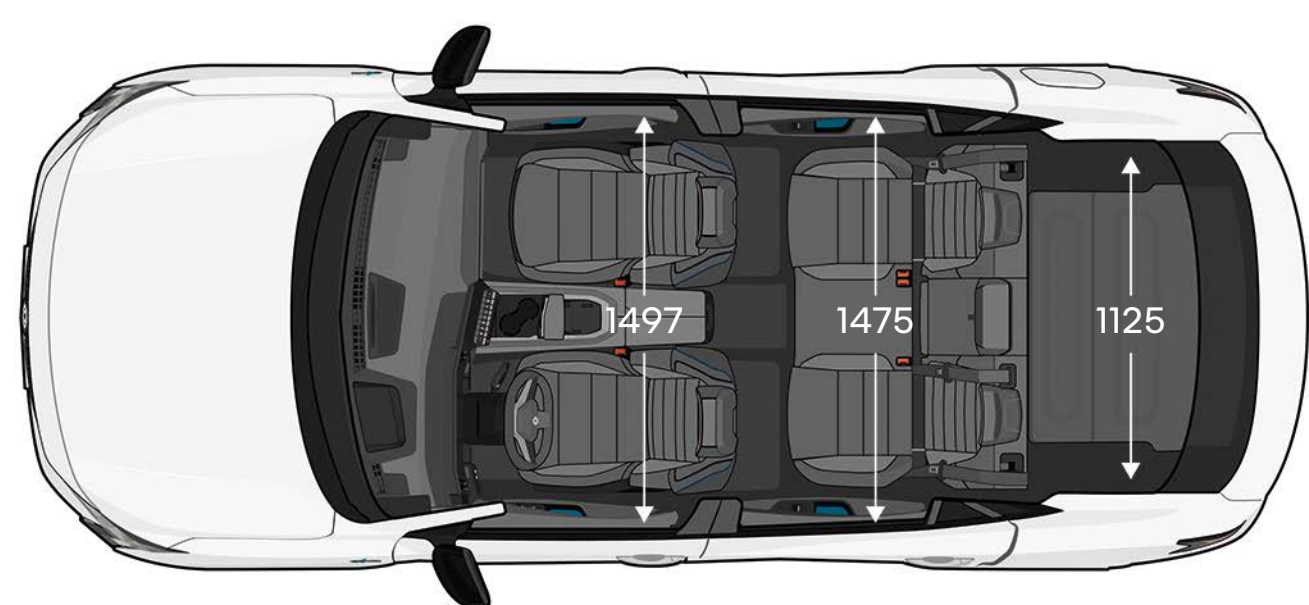
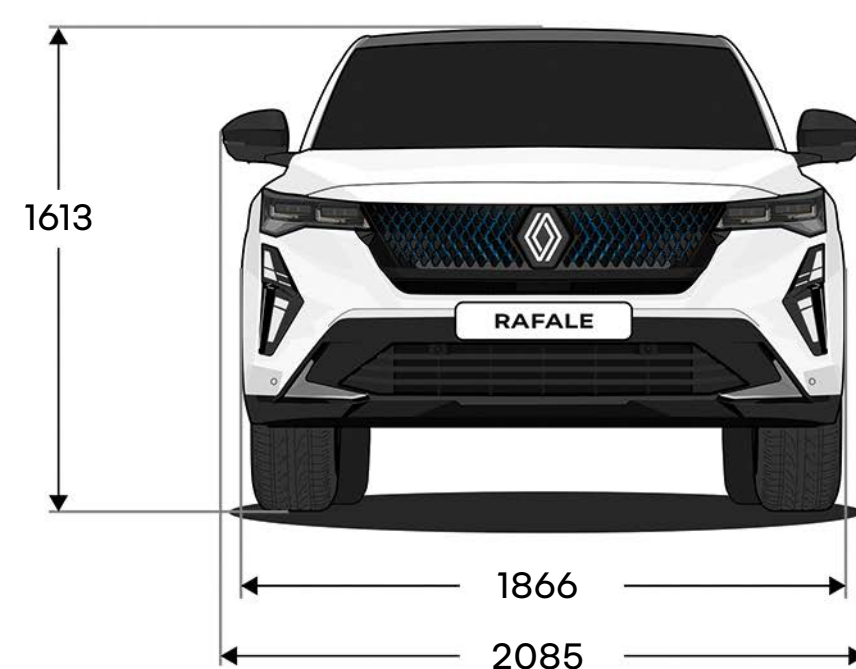
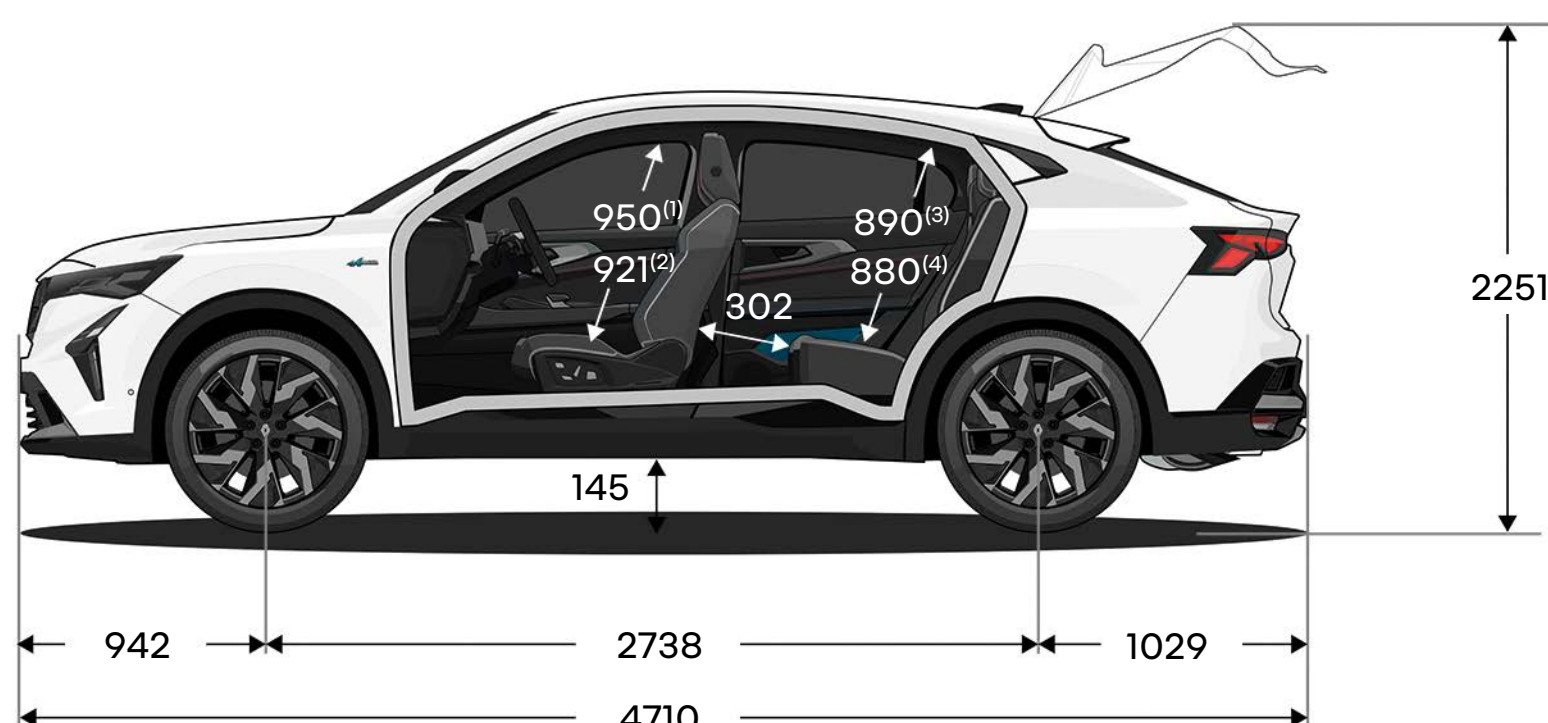

bagāžas nodalījuma tilpums (litros)	E-Tech full hybrid 200 ZS	E-Tech 4x4 300 ZS
minimālais bagāžas nodalījuma tilpums	630	539
maksimālā bagāžas kapacitāte	1910	1826
tilpums zem bagāžas nodalījuma grīdas	92	4

izmēri (mm).

⁽¹⁾ vieta galvām 1. rindā ar Solarbay®.

⁽²⁾ vieta galvām 1. rindā bez solarbay®.

⁽³⁾ vieta galvām 2. rindā ar Solarbay®.

⁽⁴⁾ vieta galvām 2. rindā bez Solarbay®.

konfigurēt un pasūtīt →

“Human first program” ir visaptveroša drošības programma, ko izstrādājis Renault sadarbībā ar pētniekiem, ekspertiem un ugunsdzēsējiem.

Tā kā ceļu satiksmes drošība attiecas uz visiem satiksmes dalībniekiem neatkarīgi no tā, vai tie ir gājēji, velosipēdisti vai autobraucēji, Renault programmas “human first” mērķis ir:

- 1. novērst negadījumus, izstrādājot un ieviešot modernus drošības risinājumus un progresīvas vadītāja atbalsta sistēmas**
līdz 36 progresīvām braukšanas palīgsistēmām / vairāk nekā 60 drošības funkciju, līdz 7 drošības spilveniem, bērnu sēdeklišu stiprinājumi (Isofix), Renault Fixe4sure risinājums / vairāk nekā 2000 ar drošību saistītu patentu, kas reģistrēti kopš 1970 gada
- 2. uzlabot palīdzības sniegšanu, izmantojot kopā ar ugunsdzēsējiem izstrādātas inovācijas**
QRRescue / Fireman Access / vairāk nekā 5000 apmācītu ugunsdzēsēju pēdējo 10 gadu laikā 17 valstīs visā pasaulē / aptuveni 600 automobiļu gadā ziedoti ugunsdzēsības dienesta apmācībai
- 3. samazināt nelaimes gadījumu skaitu un to smagumu, ieguldot lielus līdzekļus pētniecībā un attīstībā**
drošības rādītājs / drošības treneris / savienotie pakalpojumi / lielle dati / mākslīgā intelekta sistēmas un kiberdrošība

uzziniet vairāk par human first programmu



Tika veikti visi iespējamie piesardzības pasākumi, lai nodrošinātu, ka šī brošūra tās publicēšanas brīdī ir precīza un aktuāla. Šis dokuments ir izveidots, izmantojot pirmsizlaides un prototipu modeļus. Atbilstoši uzņēmuma politikai, kas paredz nepārtrauktu produktu uzlabošanu, Renault patur tiesības jebkurā laikā mainīt specifikācijas, aprakstītos un piedāvātos transportlīdzekļus un piederumus. Par visām šādām izmaiņām Renault dīļeriem tiek paziņots pēc iespējas drīzāk. Atkarībā no pārdošanas valsts dažas versijas var atšķirties un var nebūt pieejams noteikts aprīkojums (standarta, papildu vai piederumi). Lūdzu, sazinieties ar tuvāko izplatītāju, lai iegūtu jaunāko informāciju. Tehnisku drukas iemeslu dēļ krāsas, kas attēlotas šajā dokumentā, var nedaudz atšķirties no faktiskā krāsojuma vai interjera apdares krāsām. Visas tiesības aizsargātas. Reproducēšana jebkurā formātā un ar jebkādiem līdzekļiem pilnā vai daļējā apjomā ir aizliegta bez iepriekšējas rakstiskas Renault atļaujas.

Publicis – foto: A. Doroszewicz, © Renault Marketing 3D-Commerce – Pagecran – 2024. gada septembris.

RENAULT iesaka  **Castrol**

konfigurēt un pasūtīt →